



Nothing but **HEAVY DUTY.**[™]



M18 PAL2

-
- ⓔ User Manual
 - ⓩ 操作指南
 - ⓩ 操作指南
 - Ⓚ 사용시 주의사항
 - Ⓣ คู่มือการใช้งาน
 - Ⓜ Buku Petunjuk Pengguna
 - Ⓥ Cẩm nang hướng dẫn sử dụng
 - Ⓜ 取扱説明書

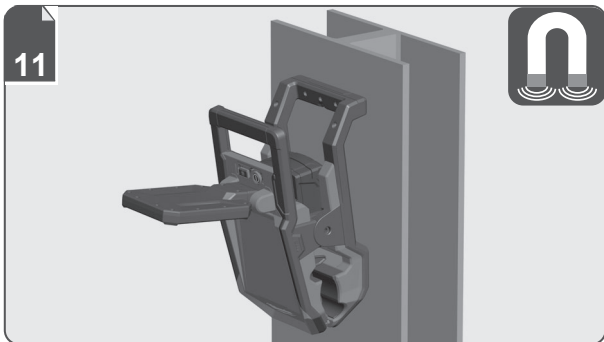
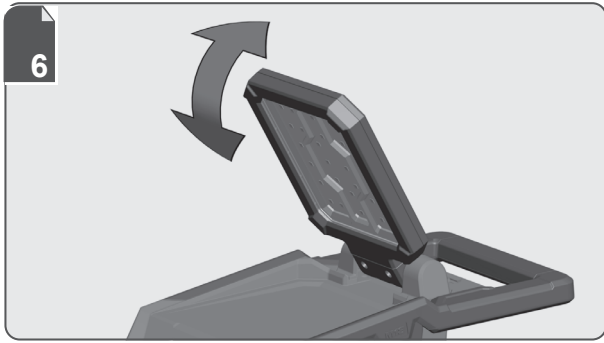
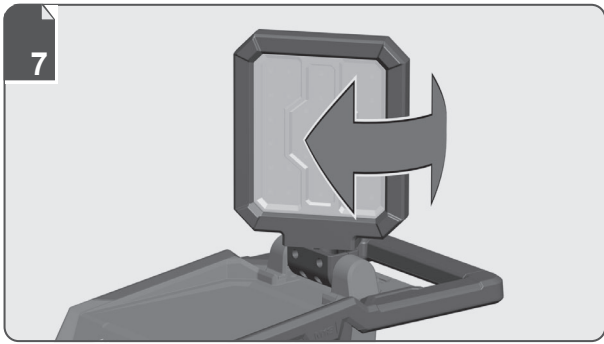

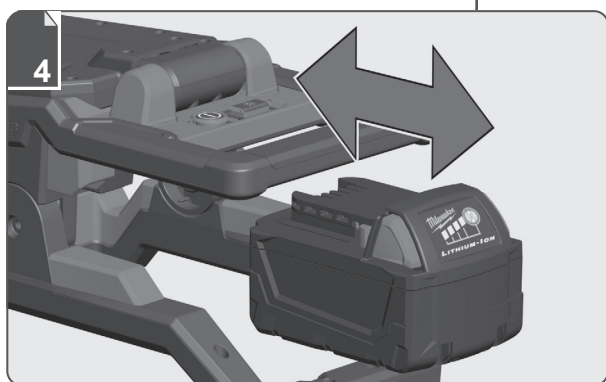
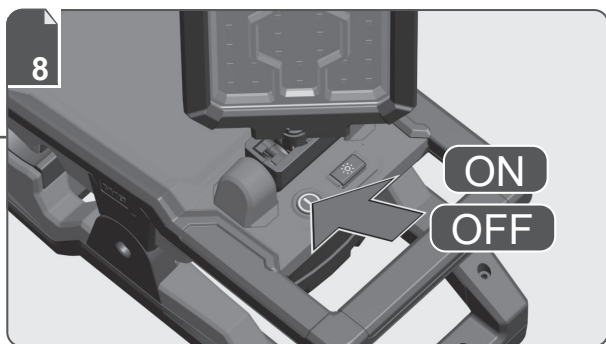
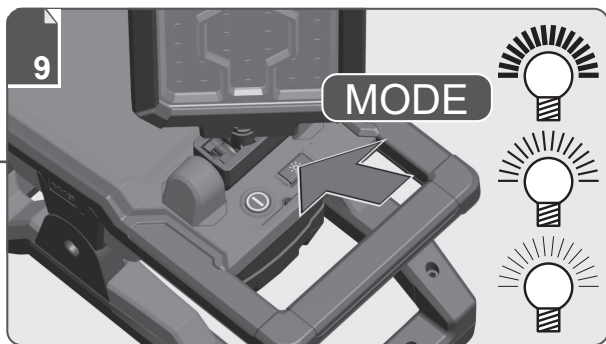
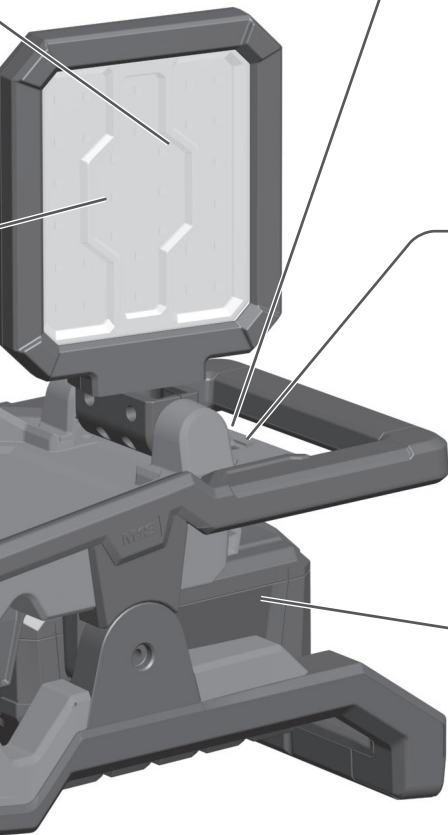

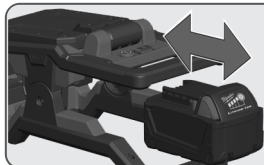

Remove the battery pack before starting any work on the product.

在使用產品進行任何工作前，應取出電池組。

在開始任何工作之前，請先取出電池。

제품을 청소하거나 분리하기 전, 배터리 팩을 제거하십시오.

ถอดแบตเตอรี่ออกก่อนเริ่มการซ่อมบำรุง

Lepaskan paket baterai sebelum memulai pekerjaan apa pun pada produk.

Tháo pin trước khi bắt đầu thao tác với sản phẩm.

作業前の調整時や保守・点検時は、本体からバッテリーを取り外してください。

Click
拍答聲
拍答聲
클릭
เสียงคลิก
Klik
Tiếng lách tách
カチッ

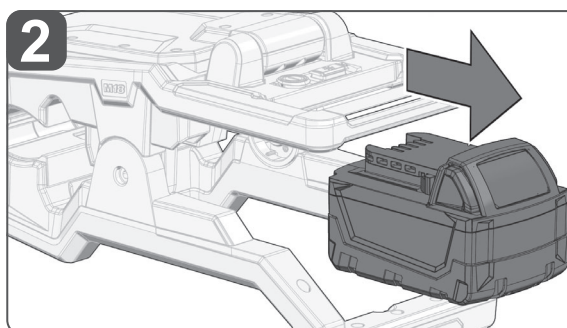
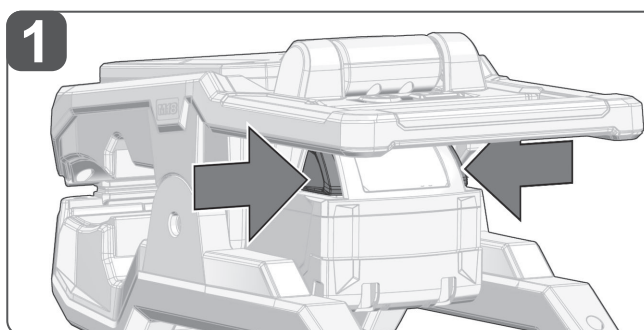
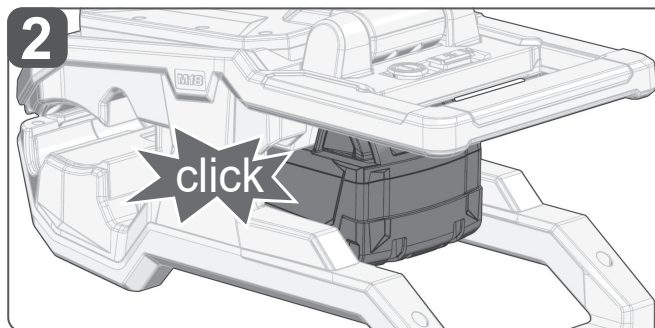
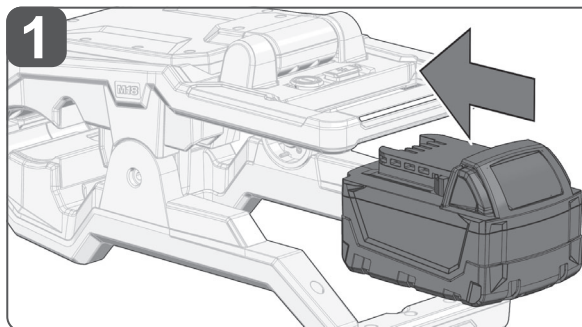

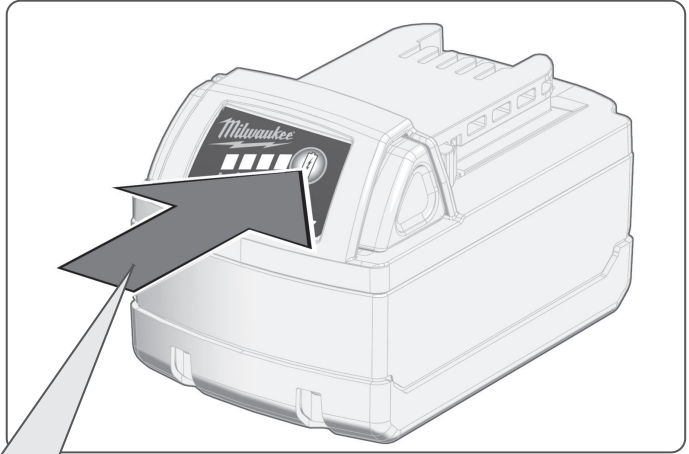

75-100 %



50-75 %



30-50 %



10-30 %



< 10 %

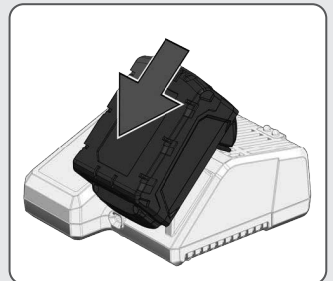
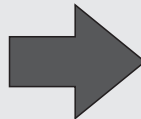

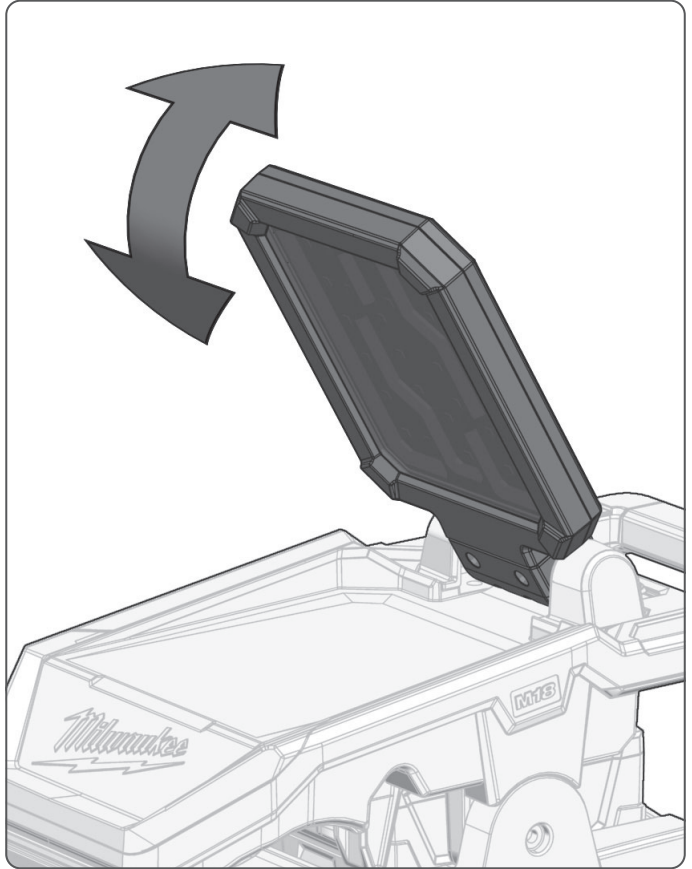

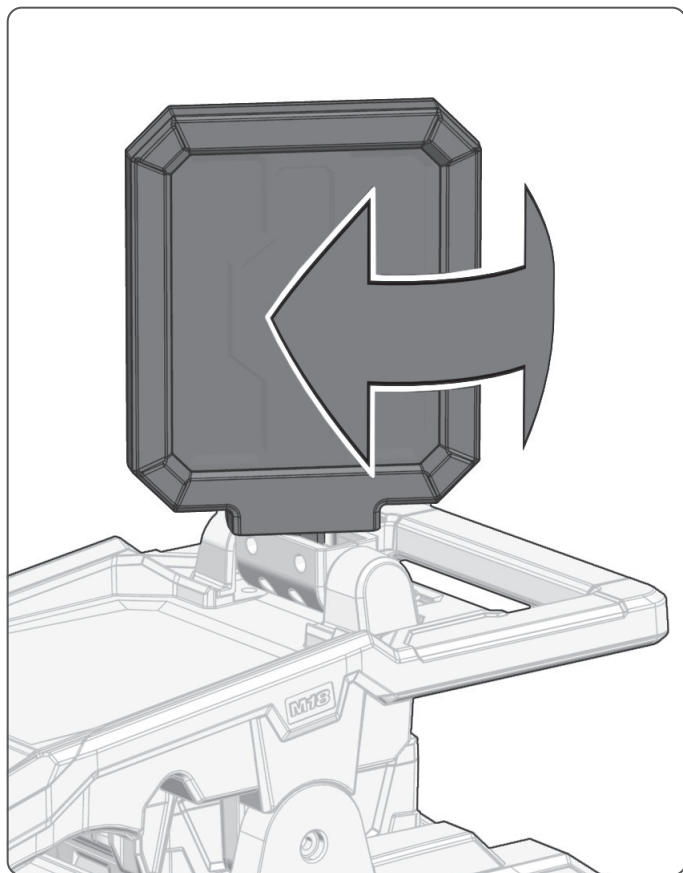

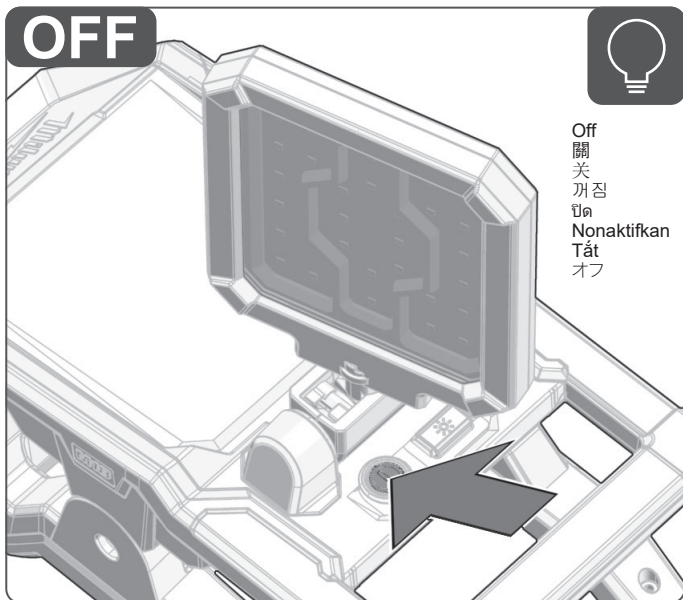
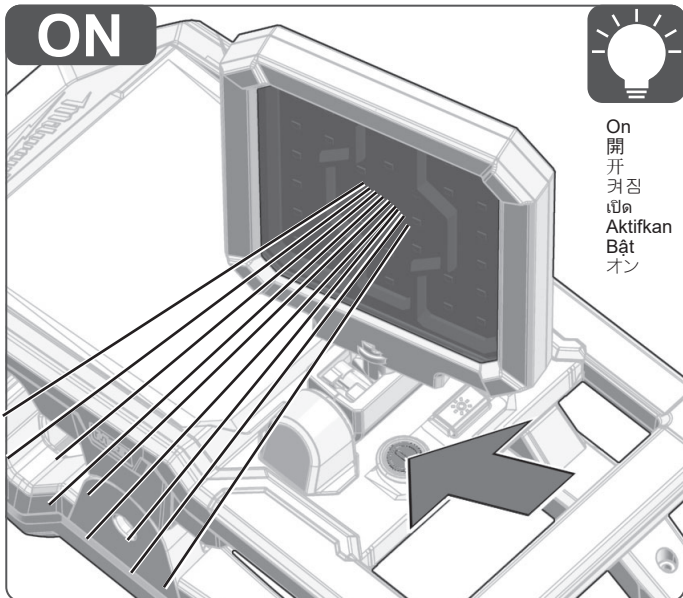
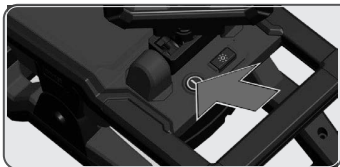

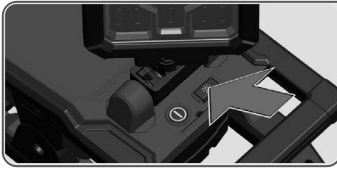

MODE

Mode
模式
模式
모드
โหมด
Mode
Chế độ
モード

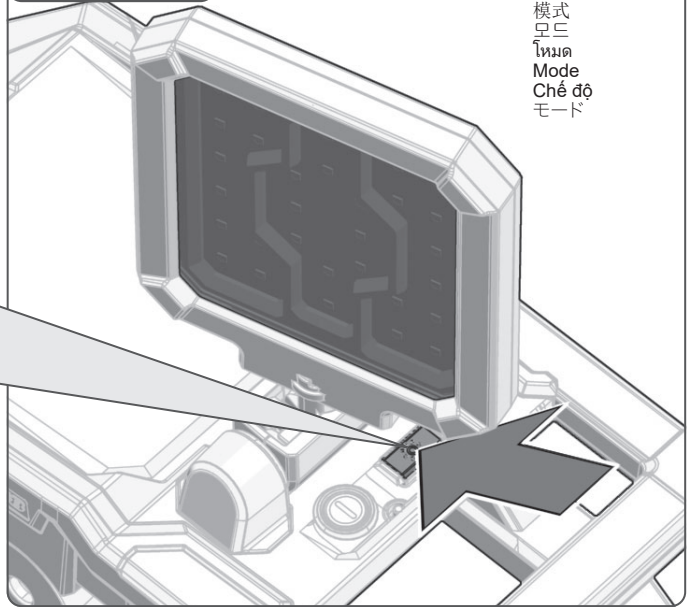

1x



2x



3x



Mode memory: The selected operating mode is available when the product is turned on again.

模式記憶: 再次開啟工具時，可用所選的操作模式。

模式记忆: 再次开启工具时，可用所选的操作模式。

모드 메모리: 제품의 전원을 다시 켜면 선택된 작동 모드를 사용할 수 있습니다.

หน่วยความจำของโหมด: โหมดการทำงานที่เลือกจะพร้อมใช้งานอีกครั้งเมื่อเปิดเครื่องผลิตกั้นพีอีกครั้ง

Mode memori: Mode operasi yang dipilih tersedia ketika produk dinyalakan lagi.

Bộ nhớ chế độ: Chế độ vận hành đã chọn sẽ khả dụng khi bật lại sản phẩm.

モードメモリー: 選択した動作モードは、本製品の電源を再度オンにすると使用することができます。



1

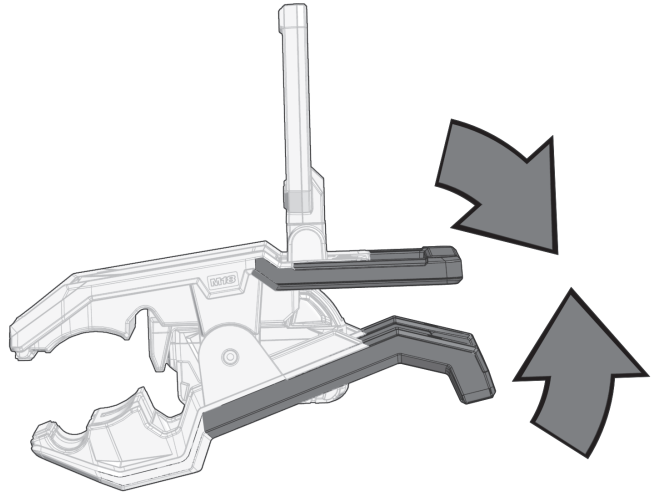

2

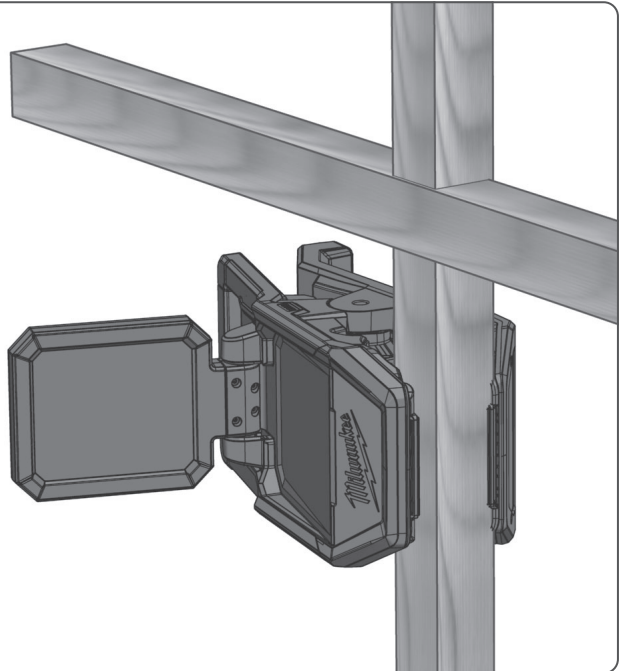

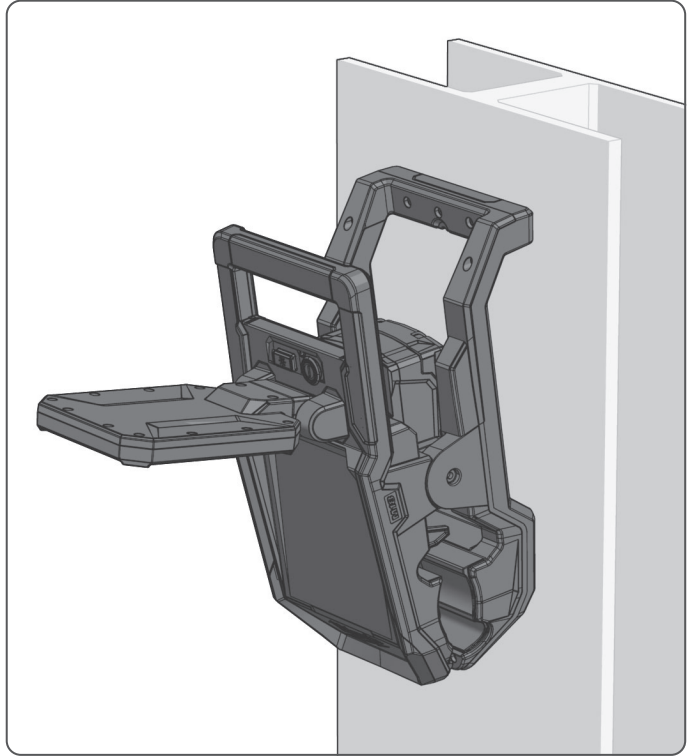

TECHNICAL DATA	M18 PAL2
Type	Battery lamp
Battery voltage	18 V ---
Rated power input	14 W
Lighting time (5.0 Ah)	
High	6 h
Medium	12 h
Low	24 h
Luminous flux	
High	2000 lm
Medium	1000 lm
Low	500 lm
Colour rendering index (CRI)	80
Colour temperature	4000 K
Weight without battery pack	2.2 kg
Weight according to EPTA-Procedure 01/2014 (2.0 Ah – 12.0 Ah)	2.6 – 3.7 kg
Recommended ambient operating temperature	-18 – +50 °C
Recommended battery pack types	M18B..., M18 HB..., M18 FB...
Recommended chargers	M12-18..., M18 DFC, M18 PC6, M18 DBSC

⚠ WARNING! Read all safety warnings, instructions, illustrations and specifications provided with this power tool. Failure to follow all instructions listed below may result in electric shock, fire, and/or serious injury.

Save all warnings and instructions for future reference.

BATTERY-LAMP SAFETY INSTRUCTIONS

⚠ WARNING! Do not direct the light beam at persons or animals and do not stare into the light beam yourself (not even from a distance). Staring into the light beam may result in serious injury or vision loss.

The light source of the product is not replaceable. When the light source reaches the end of its life, replace the whole product.

Ensure that the product does not cause harm if its magnet fails to keep it in position.

Do not use the product in wet areas.

BATTERY SAFETY INSTRUCTIONS

Remove the battery pack before starting any work on the product.

Do not dispose of used battery packs in the household refuse or by burning them. MILWAUKEE distributors offer to retrieve old batteries to protect our environment.

Do not store the battery pack together with metal objects (short circuit risk).

Use only M18 System chargers for charging M18 System battery packs. Do not use battery packs from other systems.

Never break open battery packs and chargers, and store them only in dry rooms. Keep the battery packs and chargers dry at all times.

Battery acid may leak from damaged batteries under extreme load or extreme temperatures. In case of contact with battery acid, wash it off immediately with soap and water. In case of eye contact, rinse thoroughly for at least 10 minutes and immediately seek medical attention.

No metal parts must be allowed to enter the battery section of the charger (short circuit risk).

ADDITIONAL BATTERY SAFETY WARNINGS

⚠ WARNING! To reduce the risk of fire, personal injury, and product damage due to a short circuit, never immerse the product, battery pack, or charger in fluid or allow fluid to flow inside them. Corrosive or conductive fluids, such as seawater, certain industrial chemicals, and bleach or bleach-containing products, etc., can cause a short circuit.

SPECIFIED CONDITIONS OF USE

The product is intended to be used as a light independent from the mains supply.

Do not use the product for any other purpose.

BATTERIES

Battery packs that have not been used for some time should be recharged before use.

Temperatures in excess of 50 °C reduce the performance of the battery pack. Avoid extended exposure to heat or sunshine (risk of overheating).

The contacts of chargers and battery packs must be kept clean.

For an optimum lifetime, the battery packs have to be fully charged after use.

To obtain the longest possible battery life, remove the battery pack from the charger once it is fully charged.

For battery pack storage longer than 30 days:

- Store the battery pack where the temperature is below 27 °C and away from moisture.
- Store the battery packs in a 30% – 50% charged condition.
- Every six months of storage, charge the battery pack as normal.

TRANSPORTING LITHIUM BATTERIES

Lithium-ion batteries are subject to the Dangerous Goods Legislation requirements.

Transportation of those batteries has to be done in accordance with local, national, and international provisions and regulations.

Batteries can be transported by road without further requirements.

Commercial transport of lithium-ion batteries by third parties is subject to Dangerous Goods Regulations. Transport preparation and transport are exclusively to be carried out by appropriately trained persons and the process has to be accompanied by corresponding experts.

When transporting batteries:

- Ensure that the battery contact terminals are protected and insulated to prevent short circuit.
- Ensure that the battery pack is secured against movement within the packaging.
- Do not transport batteries that are cracked or leaking.
- Check with the forwarding company for further advice.

OPERATION

USING THE CLAMP MOUNT

⚠ WARNING! To reduce the risk of injury or damage to the product, make sure to mount the product on an object that is free from dirt, oils, or other substances that may prevent the clamp from attaching securely.

Ensure that the jaw contours are clean and in good condition before mounting. Jaw contours that are in poor condition may reduce clamp security.

The jaw contours are designed to accommodate clamping on to different objects, including metal pipes, wood beams, and metal studs.

To mount the product using the clamp:

1. Hold the handles and squeeze them together to open the clamp jaws.
2. Move the open jaws around the mounting object.
 - a. When mounting the product to a 1 in. outer diameter pipe, seat the pipe into the small pipe contour in the jaws.
 - b. When mounting the product to a 3 in. outer diameter pipe, seat the pipe into the large pipe contour in the jaws.
 - c. When mounting the product to a metal stud, seat the lip of the stud into the metal stud contour of the jaw, towards either the top or bottom of the clamp.
 - d. When mounting to dimensional lumber (e.g., a 2x4) or other flat surfaces, make sure it is fully inserted into the jaw, so that it is pressed against the jaw teeth.
3. Slowly release the handles and make sure that the jaw has a good grip.

To unmount the clamp:

NOTE: To avoid undue wear to the jaws, always open the jaws before removing the product from the mounting object.

1. Hold the handles and squeeze them together to release the clamp from the mounting object.
2. Move the open jaws away from the mounting object.
3. Slowly release the handles to gently close the jaws.

USING THE MAGNET MOUNT

⚠ WARNING! To reduce the risk of injury or damage to the product, make sure that all the magnets contact the magnetic surface.

Make sure that the magnetic surface is free from materials that could prevent the magnets from attaching.

The magnets are designed to attach to a ferrous surface that is at least 0.06 in. (16GA) thick.

To mount the product using the magnets, press the bottom of the product where the magnets are located against a ferrous surface.

MAINTENANCE

Use only MILWAUKEE accessories and MILWAUKEE spare parts. Should components that have not been described need to be replaced, contact one of our MILWAUKEE service centres (see our list of guarantee or service addresses).

If needed, an exploded view of the product can be ordered. State the product type and the serial number on the label, and order the drawing at your local service centres.

SYMBOLS



Read the instructions carefully before starting the product.



CAUTION! WARNING! DANGER!



Class III electrical protection



Do not stare at the operating light source.



CAUTION! Hot surfaces



Pinching hazard. Keep hands out of the pinch zone.



The product is suitable for indoor use only. Never expose the product to rain.



Do not dispose of waste batteries, waste electrical and electronic equipment as unsorted municipal waste. Waste batteries and waste electrical and electronic equipment must be collected separately. Waste batteries, waste accumulators, and light sources have to be removed from the equipment. Check with your local authority or retailer for recycling advice and collection point. According to local regulations, retailers may have an obligation to take back waste batteries and waste electrical and electronic equipment free of charge. Your contribution to the reuse and recycling of waste batteries and waste electrical and electronic equipment helps to reduce the demand of raw materials. Waste batteries, in particular containing lithium, and waste electrical and electronic equipment contain valuable and recyclable materials, which can adversely impact the environment and the human health if not disposed of in an environmentally compatible manner. Delete personal data from waste equipment, if any.

技術數據	M18 PAL2
類型	電池燈
電池電壓	18 V \equiv
額定輸入功率	14 W
照明時間 (5.0 Ah)	
高檔	6 h
中檔	12 h
低檔	24 h
光通量	
高檔	2000 lm
中檔	1000 lm
低檔	500 lm
顯色指數 (CRI)	80
色溫	4000 K
重量 (不含電池組)	2.2 kg
根據 EPTA-Procedure 01/2014 所測得的重量 (2.0 Ah - 12.0 Ah)	2.6 - 3.7 kg
建議操作環境溫度	-18 - +50 °C
建議電池類型	M18B..., M18 HB..., M18 FB...
建議充電器	M12-18..., M18 DFC, M18 PC6, M18 DBSC

▲ 警告! 請閱讀本電動工具隨附的所有安全警告、說明、插圖和規格。不遵循這些警告和說明會導致觸電、火災和/或嚴重傷害。

將所有警告和說明保存好，方便以後查閱。

電池燈安全說明

▲ 警告! 不要把光束對準人或動物，亦不要把眼睛直視光束（即使距離較大）。凝視光束可能會導致嚴重受傷或視力下降。

此工具的光源是不可替換的。當光源部件已經無法使用，應替換整個燈具。

如果工具的磁鐵無法固定在位，請確保其不會造成傷害。

不要於潮濕環境中使用本工具。

電池組安全說明

對產品進行任何工作前，先移除電池組。

請勿將用過的電池組與家庭廢棄物混合或燃燒電池組。MILWAUKEE 提供舊電池組回收服務，以保護我們的環境。

請勿將電池組與其他金屬物品一起存放（可能引起短路風險）。

僅可使用 M18 系統充電器對 M18 系統電池組進行充電。請勿使用其他系統的電池組。

請勿拆開電池組和充電器。電池組和充電器必須儲藏在乾燥的空間，勿讓濕氣滲入。必須經常保持乾燥。

在極端負載或極端溫度下，損壞的電池組可能漏出內部酸液。若接觸到電池組酸液，請即刻用肥皂與清水沖洗乾淨。若酸液接觸到眼睛，以清水徹底沖洗至少10分鐘後立即就醫。

切勿讓金屬部份接觸充電器的電池組部份（可能引起短路風險）。

附加電池組安全警告

▲ 警告! 為了減少因短路而導致火災、人身傷害和本工具損壞的風險，請勿將工具、電池組或充電器浸沒在流體中或使流體流入其中。腐蝕性或導電性流體（如海水、某些工業化學品、以及漂白劑或含漂白劑的產品等）都會導致短路。

特定使用條件

此產品可用作獨立於主電源之燈。

請勿將本工具用於任何其他目的。

電池組

久未使用的電池組必須重新充電後再使用。

超過50 °C的高溫會降低電池組的效能。避免長時間暴露於高溫或陽光下（可能導致過熱風險）。

充電器和電池組的接觸點處應保持清潔。

為確保最佳電池組使用壽命，電池組使用後應再完全充電。

為確保電池組的最長壽命，充電完成後，請勿將電池組繼續留在充電器上。

電池組儲存時間長於30日：

- 將電池組存放於溫度低於27 °C的環境，且避免受潮。
- 將電池組保持在電量為 30% - 50% 的狀態。
- 每存放六個月，請按正常方式對電池組充電。

運轉鋰電池組

鋰離子電池組須受制於危險品法例的要求。

運送鋰電池組必須在符合當地、國家及國際標準及法例的情況下進行。

使用者可於陸地上運送電池組而毋須受限。

第三方負責的商業式鋰電池組運送須受制於危險品法例。運送的預備及過程必須由受專業訓練的人士進行，亦必須得到專家在場監管。

運送電池組時：

- 請確保電池組接觸端子受到嚴密保護及經過絕緣，防止短路。
- 請確保電池組妥善包裝，防止碰撞摩擦。
- 切勿運送已有裂痕或已有洩漏的電池組。
- 建議與速遞公司緊密聯繫以獲得進一步資訊。

操作

使用夾具安裝

▲ 警告! 為了減低受傷或工具損壞的風險，請確保在沒有污垢、油或其他可能妨礙夾子固定的物件上安裝工具。

安裝前確保夾子表面乾淨且狀況良好。狀況不佳的夾子表面可能會降低夾具的安全性。

夾子表面設計用於夾緊不同的物體，包括金屬管、木樑和金屬螺柱。

使用夾具安裝工具：

1. 握住把手並將它們擠壓在一起以打開夾的開口。

2. 移動開口的夾子到安裝物件的周圍。
 - a. 安裝工具到 1 英寸外徑的管道上時，在夾子的小管道表面中放置管道。
 - b. 安裝工具到 3 英寸外徑的管道上時，在夾子的大管道表面中放置管道。
 - c. 安裝工具到金屬螺柱上時，朝向夾具的頂部或底部，在夾子的金屬螺柱輪廓中置放螺柱的端頭。
 - d. 在尺寸木材（例如 2x4）或其他平坦表面時，請確保完全夾子已經完整地插入，以便它壓在夾子齒上。

3. 慢慢鬆開把手並確保夾子具有良好的抓力。

要卸下夾子：

注意：為了避免過度磨損夾子，請務必先打開夾子，然後再從安裝物件上取下工具。

1. 握住把手並將它們擠壓在一起，以從安裝物體上鬆開夾子。
2. 從安裝物件移離張開的夾子。
3. 慢慢鬆開把手，輕輕閉合夾子。

使用磁鐵安裝

警告！ 為了降低受傷或工具損壞的風險，請確保所有磁鐵都接觸到磁性表面。

確保磁性表面沒有可能阻礙磁鐵磁吸的材料。

磁鐵設計用於磁吸於在至少 0.06 英寸（16GA）厚的鐵質表面上。

若要使用磁鐵安裝工具，請將工具底部的磁鐵位置壓在含鐵表面上。

維修

只能使用 MILWAUKEE 配件和備件。如果需要更換的組件在此沒有介紹，請與其中一個 MILWAUKEE 服務代理機構聯繫（參見我們的維修/服務地址列表）。

如果需要，可以訂閱本工具的分解圖。諮詢圖件時，請您向當地的顧客服務中心提供以下資料：銘牌上的工具類型和序列號。

符號



啟動工具前，請仔細閱讀本說明。



注意！警告！危險！



第 III 類電子保護



請勿直視工作光源。



注意！表面很熱。



存在夾擊風險。請勿將手放在夾傷危險區域內。



此產品僅適合室內使用。請勿將產品暴露在雨中。



請勿將廢電池組、廢電器、廢電子設備等廢棄物作為未分類城市廢棄物進行處理。必須分開回收廢電池組、廢電器及廢電子設備。廢鋰電池組、廢電池組和燈源必須從設備上拆下。請與當地相關部門或經銷商聯繫，了解回收建議和收集地點。根據地區規定，零售商有義務免費回收廢電池組、廢電器和廢電子設備。您對重用及回收廢電池組、廢電器和廢電子設備作出貢獻，有助於減少原料需求。廢電池組，特別是含有鋰和含有可回收利用的有價值物質的廢電器、廢電子設備，如果不以與環境兼容的方式廢棄，可能會對環境和人類健康產生不良影響。如果廢電子設備中有任何個人數據，請在棄置前刪除。

技术数据	M18 PAL2
类型	电池灯
电池电压	18 V 
额定输入功率	14 W
照明时间 (5.0 Ah)	
高	6 h
中档	12 h
低	24 h
光通量	
高	2000 lm
中档	1000 lm
低	500 lm
显色指数 (CRI)	80
色温	4000 K
重量 (不含电池组)	2.2 kg
根据 EPTA-Procedure 01/2014 所测得的量 (2.0 Ah - 12.0 Ah)	2.6 - 3.7 kg
建议操作环境温度	-18 - +50 ° C
建议电池类型	M18B..., M18 HB..., M18 FB...
建议充电器	M12-18..., M18 DFC, M18 PC6, M18 DBSC

▲ 警告! 请阅读本电动工具随附的所有安全警告、说明、插图和规格。不遵循这些警告和说明会导致触电、火灾和/或严重伤害。保存好所有警告和说明书以备查阅。

电池灯安全说明

▲ 警告! 务必绝不将光束对准人员或动物直照。请不要把眼睛靠近或直视光束 (即使距离较大)。直射光束会对眼睛造成严重伤害, 甚至导致失明。

此工具的光源是不可替换的。当光源到其寿终时, 应替换整个灯具。

如果工具的磁铁无法固定在位, 请确保其不会造成伤害。

不得将机器使用于潮湿环境中。

电池组安全说明

在开始任何工作之前, 请先取出电池。

用过的电池组不可以丢入火中或一般的家庭垃圾中。美沃奇提供旧电池组回收, 以保护我们的环境。

电池组不可以和金属物体存放在一起 (可能产生短路)。

M18 系列的电池组只能和 M18 系列的充电器配合使用。不可以使用其他系列的电池组。

不可拆开电池组和充电器。电池组和充电器必须储藏在干燥的空间, 勿让湿气渗入。必须经常保持干燥。

在过度超载或极端的温度下, 可能从损坏的电池组中流出液体。如果触发了此液体, 必须马上使用肥皂和大量清水冲洗。如果此类液体侵入眼睛, 马上用清水彻底清洗眼睛 (冲洗至少10分钟), 接着即刻就医治疗。

切勿让金属部分接触充电器的电池组部份 (有短路风险)。

附加电池组安全警告

▲ 警告! 为了减少因短路而导致火灾、人身伤害和工具损坏的风险, 请勿将工具、电池组或充电器浸没在流体中或使流体流入其中。腐蚀性或导电性流体 (如海水、某些工业化学品、以及漂白剂或含漂白剂的产品等) 都会导致短路。

特定使用条件

此产品可用作独立于主电源的灯。

请勿将本工具用于任何其他目的。

电池组

长期存放的电池组必须先充电再使用。

超过50 °C 的高温会降低电池组的效能。避免暴露于高温或阳光下 (可能导致过热)。

充电器和电池组的接触点处应保持清洁。

为获得最长寿命, 使用后应将电池组充满电。

为确保最长使用寿命, 充电后应将电池组从充电器中取出。

电池组储藏时间大于30天的存放要求:

- 将电池组存放于温度低于 27 °C 的环境, 且避免受潮;
- 将电池组保存在充电量30%-50%的状态;
- 每存放六个月, 请按正常方式对电池组充电。

锂电池组的运输

锂电池组属于危险货品并受制于危险货物运输条例。

此电池组的运输必须遵守地方、国家和国际法律规定。

用户在公路上运输此电池组不必遵守特殊规定;

锂电池组的商业性运输受制于危险货物运输条例的规定。运输准备和运输必须由受过专业培训的人员进行。全程必须由专业人员监督。

运输电池组时必须注意到下列事项:

- 为避免短路, 必须确保电池组接点的防护和绝缘;
- 确保包装中的电池组包不会滑动;
- 严禁运输已损坏或已产生泄漏的电池组。
- 更多运输建议请联系运输公司。

操作

使用夹具安装

▲ 警告! 为了减低受伤或工具损坏的风险, 请确保在没有污垢、油或其他可能妨碍夹子固定的物件上安装工具。

安装前确保夹子表面干净且状况良好。状况不佳的夹子表面可能会降低夹具的安全性。

夹子表面设计用于夹紧不同的物体, 包括金属管、木梁和金属螺栓。

使用夹具安装工具:

1. 握住把手并将它们挤压在一起以打开夹子的开口。

2. 移动开口的夹子到安装物件的周围。

- 安装工具到 1 英寸外径的管道上时，在夹子的小管道表面中放置管道。
- 安装工具到 3 英寸外径的管道上时，在夹子的大管道表面中放置管道。
- 安装工具到金属螺栓上时，朝向夹具的顶部或底部，在夹子的金属螺栓轮廓中置放螺栓的端头。
- 在尺寸木材（例如 2x4）或其他平坦表面时，请确保完全夹子已经完整地插入，以便它压在夹子齿上。

3. 慢慢松开把手并确保夹子具有良好的抓力。

要卸下夹子：

注意：为了避免过度磨损夹子，请务必先打开夹子，然后再从安装物件上取下工具。

- 握住把手并将它们挤压在一起，以从安装物体上松开夹子。
- 从安装物件移开张开的夹子。
- 慢慢松开把手，轻轻闭合夹子。

使用磁铁安装

警告！ 为了降低受伤或工具损坏的风险，请确保所有磁铁都接触到磁性表面。

确保磁性表面没有可能阻碍磁铁磁吸的材料。

磁铁设计用于磁吸于在至少 0.06 英寸（16GA）厚的铁质表面上。

若要使用磁铁安装工具，请将工具底部的磁铁位置压在含铁表面上。

维修

只能使用美沃奇的附件和配件。如果需要更换未描述的组件，请联系我们的美沃奇服务代理（请参阅我们的认可/维修的地址列表）。

如果需要，可以索取工具的分解图。在标签上注明工具类型和序列号，然后在当地服务中心订购图纸。

符号



启动产品前，请仔细阅读本说明书。



注意！警告！危险！



第III类电气保护



请勿直视工作光源。



注意！表面很热。



存在夹紧风险。请勿将手放在夹伤危险区域内。



此产品仅适合室内使用。请勿将产品暴露在雨中。



请勿将废电池组、废电器、废电子设备等废弃物作为未分类城市废弃物进行处理。必须分开回收废电池组、废电器及废电子设备。废锂电池组、废电池组和灯源必须从设备上拆下。请与当地相关部门或经销商联系，了解回收建议和收集地点。根据地区规定，零售商有义务免费回收废电池组、废电器和废电子设备。您对重用及回收废电池组、废电器及废电子设备作出贡献，有助于减少原料需求。废电池组，特别是含有锂和含有可回收利用的有价值物质的废电器、废电子设备，如果不以与环境兼容的方式废弃，可能会对环境和人类健康产生不良影响。如果废电子设备中有任何个人数据，请在弃置前删除。

产品中有害物质的名称及含量

部件名称	有害物质					
	铅及其化合物 (Pb)	汞及其化合物 (Hg)	镉及其化合物 (Cd)	六价铬 (Cr (VI))	多溴联苯 (PBB)	多溴二苯醚 (PBDE)
机壳金属部分	○	○	○	○	○	○
机壳非金属部分	○	○	○	○	○	○
印刷电路板	X	○	○	○	○	○
开关	○	○	○	○	○	○

本表格依据SJ/T 11364的规定编制。

"○": 表示该有害物质在该部件所有均质材料中的含量均在GB/T 26572规定的限量要求以下。

"X": 表示该有害物质至少在该部件的某一均质材料中的含量超出GB/T 26572规定的限量要求。

기술 데이터	M18 PAL2
유형	충전식 조명
배터리 전압	18 V $\overline{---}$
정격 전원 입력	14 W
조명 지속 시간 (5.0 Ah)	
고	6 h
중	12 h
저	24 h
광선속	
고	2000 lm
중	1000 lm
저	500 lm
연색 지수(CRI)	80
색온도	4000 K
중량(리튬-이온 배터리 제외)	2.2 kg
EPTA 규정 01/2014에 따른 중량(2.0 Ah-12.0 Ah)	2.6 - 3.7 kg
권장 주변 작동 온도	-18 - +50 °C
권장 배터리 팩	M18B..., M18 HB..., M18 FB...
권장 충전기	M12-18..., M18 DFC, M18 PC6, M18 DBSC

▲ 경고! 공구와 함께 제공된 제반 안전 경고, 사용 설명서, 그림 및 사양을 숙지하십시오. 아래의 지침을 따르지 않으면 전기 충격, 화재 및 중대한 부상을 초래할 수 있습니다.

모든 경고 및 지침서는 다음에 참조할 수 있도록 잘 보관해 두십시오.

배터리-램프 관련 안전 지침

▲ 경고! 개인이나 동물에 조명 빔을 직접 쏘지 말고 조명 빔을 응시하지 마십시오(먼 거리에서도 응시하지 않아야 함). 조명 빔을 응시하면 심각한 부상이나 시력 손실이 초래될 수 있습니다.

이 제품의 광원은 교체할 수 없습니다. 광원의 수명이 다하면 전체 제품을 교체하여 주십시오.

제품의 고정용 자석이 떨어져서 제품이 위해를 가하지 않도록 하십시오.

젖은 곳에서 제품을 사용하지 마십시오.

배터리 관련 안전 지침

제품을 청소하거나 분리하기 전, 배터리 팩을 제거하십시오.

사용한 배터리 팩을 가정용 쓰레기로 폐기하거나 이를 태우지 마십시오. MILWAUKEE 유통업체에서는 소모된 배터리를 수거하여 환경을 보호합니다.

배터리 팩을 금속 물체와 함께 보관하지 마십시오(단락 회로 위험). M18 시스템 배터리 팩을 충전하려면 M18 시스템 충전기만 사용하십시오. 다른 시스템의 배터리 팩을 사용하지 마십시오.

배터리 팩과 충전기를 개방하지 말고, 건조한 곳에 보관하십시오. 배터리 팩과 충전기는 항상 건조한 상태로 유지하십시오.

극심한 부하 또는 극심한 온도 조건에서 손상된 배터리로부터 배터리 산이 누출될 수 있습니다. 배터리 산과 접촉한 경우, 비누물로 즉시 세척하십시오. 눈과 접촉할 경우, 최소 10분 동안 철저히 세정한 후 즉각적인 의료 조치를 취하십시오.

충전기의 배터리 부위에 어떤 금속 조각도 들어가는 안됩니다(합선 위험이 있습니다).

추가 배터리 안전 주의 사항

▲ 경고! 단락 회로로 인한 화재, 작업자 부상 및 제품 손상 위험을 줄이려면 제품, 배터리 팩 또는 충전기를 유체에 침수시키거나 유체가 내부로 흘러들어가지 않도록 해야 합니다. 해수, 특정한 산업용 화학 물질 및 표백제 또는 표백제 함유 제품 같은 부식성 또는 전도성 유체 등은 단락 회로를 야기할 수 있습니다.

구체적인 사용 조건

이 제품은 주 전원에서 독립된 조명 장치로 사용하기 위한 것입니다. 다른 목적으로 제품을 사용하지 마십시오.

배터리

오랫 동안 사용하지 않은 배터리 팩은 사용하기 전에 충전해야 합니다.

50 °C를 초과하는 온도는 배터리 팩의 성능을 저하시킵니다. 열이나 햇볕에 오래 노출시키지 마십시오(과열 위험).

충전기 점접 및 배터리 팩을 청결한 상태로 유지해야 합니다.

최적의 수명을 보장하려면 사용한 후에 배터리 팩을 완전히 충전해야 합니다.

배터리 수명을 최대한 연장하려면 완전히 충전된 경우 충전기에서 배터리 팩을 제거하십시오.

30일 이상 배터리 팩을 보관하는 경우:

- 온도가 27 °C 이하이며 습기가 없는 장소에 배터리 팩을 보관하십시오.
- 배터리 팩을 30% - 50% 충전된 조건으로 보관하십시오.
- 보관 후 6개월마다 배터리를 정상적으로 충전합니다.

리튬 배터리의 운송

리튬 이온 배터리는 위험물 법률 요건의 적용을 받습니다.

이 배터리는 현지, 국내 및 국제 규정과 법규에 따라 운송해야 합니다.

배터리는 추가 요구 사항 없이 도로를 통해 운송할 수 있습니다.

타사 리튬 이온 배터리의 상업적 운송은 위험물 규정에 따릅니다. 운송 준비 및 운송 작업은 적절히 교육을 이수한 개인만 수행해야 하고 그 과정에 해당 전문가가 동행해야 합니다.

배터리 운송 시:

- 배터리 접촉면을 보호 및 차단하여 합선 위험을 방지하십시오.
- 배터리 팩이 포장 내에서 움직이지 않도록 고정시키십시오.
- 균열 또는 누출이 있는 배터리는 운송하지 마십시오.
- 추가 지침은 운송 회사에 확인하십시오.

작동

클램프 마운트 사용

⚠ 경고! 부상의 위험이나 제품의 손상을 줄이려면 먼저, 오일 또는 클램프를 단단히 고정하는 데 방해가 될 수 있는 기타 물질이 없는 물체에 제품을 장착해야 합니다.

장착 전에 조의 고정하는 부분이 깨끗하고 양호한 상태인지 확인합니다. 조의 고정하는 부분이 불량할 경우 클램프의 고정력이 떨어질 수 있습니다.

조의 고정하는 부분은 금속관, 목재편, 금속 스테드 등 다양한 물체에 부착할 수 있도록 설계되었습니다.

클램프를 사용하여 제품을 장착하는 방법:

1. 핸들을 잡고 함께 꺾 눌러 클램프 조를 엽니다.
2. 장착할 물체 주변으로 열린 조를 가져갑니다.
 - a. 외직경이 1인치인 배관에 제품을 장착하는 경우, 파이프를 조의 작은 배관용 고정 부분에 위치시킵니다.
 - b. 외직경이 3인치인 배관에 제품을 장착하는 경우, 파이프를 조의 큰 배관용 고정 부분에 위치시킵니다.
 - c. 금속 스테드에 제품을 장착하는 경우, 스테드의 립 부분을 조의 금속 스테드용 고정 부분(클램프의 위 또는 아래 방향)에 위치시킵니다.
 - d. 규격 목재(예: 2x4)나 평평한 표면에 장착하는 경우, 조의 이빨과 표면이 잘 맞물리도록 조를 완전히 삽입해야 합니다.
3. 핸들을 천천히 놓고 조가 잘 고정되었는지 확인합니다.

클램프를 분리하는 방법:

참고 사항: 조가 불필요하게 마모되는 것을 방지하기 위해 항상 조를 먼저 연 다음 제품을 장착된 물체에서 분리합니다.

1. 핸들을 잡고 함께 꺾 눌러 클램프를 장착된 물체에서 분리합니다.
2. 장착할 물체에서 열린 조를 뺍니다.
3. 천천히 핸들을 놓으며 조심스럽게 조를 닫습니다.

자석 마운트 사용

⚠ 경고! 부상의 위험이나 제품의 손상을 줄이려면 모든 자석이 자성이 있는 표면과 접촉해야 합니다.

자성이 있는 표면에는 자석의 부착을 방해할 수 있는 물질이 없어야 합니다.

자석은 최소한 0.06인치(16GA) 두께의 철이 함유된 표면에 부착하도록 설계되었습니다.

자석을 사용하여 제품을 장착하는 경우, 자석이 있는 제품의 아랫부분을 철이 함유된 표면에 대고 꺾 눌러줍니다.

유지 관리

MILWAUKEE 액세서리와 MILWAUKEE 부속품만 사용하십시오. 언급하지 않은 구성 부품을 교체해야 하는 경우 MILWAUKEE 서비스 센터 중 한 곳에 문의하십시오(보충 또는 서비스 주소 목록 참조).

필요할 경우, 제품의 확대 이미지를 주문할 수 있습니다. 라벨에 제공되어 있는 제품 유형과 일련 번호를 알려주고 현지 서비스 대리점에서 도면을 주문하십시오.

기호



제품을 사용을 시작하기 전에 지침을 주의하여 읽으십시오.



주의! 경고! 위험!



클래스 III 전기 보호



작동하고 있는 광원을 응시하지 마십시오.



주의! 고온 표면



끼임 위험이 있습니다. 끼임이 발생할 수 있는 곳에 손을 넣지 마십시오.



본 제품은 실내 전용입니다. 공구를 비에 노출시키지 마십시오.



폐 배터리, 폐 전기 및 전자 장비를 분류되지 않은 가정용 폐기물로 처리하지 마십시오. 폐 배터리와 폐 전기 및 전자 장비는 별도로 수거해야 합니다. 폐배터리, 폐축전지, 광원을 기기에서 분리해야 합니다. 재활용 조건 및 수거 지침은 해당 지자체나 소매점에 문의하십시오. 현지 규정에 따라 소매업체는 폐 배터리와 폐 전기 및 전자 장비를 무상으로 회수할 의무가 있을 수 있습니다. 폐 배터리와 폐 전기 및 전자 장비를 재사용하고 재활용하면 원자재 수요를 줄이는 데 도움이 됩니다. 특히 리튬을 포함하는 폐배터리와 폐가전, 전자 기기에는 귀중하고 재활용할 수 있는 물질이 포함되어 있으므로, 환경 친화적인 방법으로 폐기하지 않으면 환경과 인간의 건강에 악영향을 미칠 수 있습니다. 해당하는 경우, 폐 장비에서 개인 데이터를 삭제합니다.

ข้อมูลทางเทคนิค	M18 PAL2
ประเภทผลิตภัณฑ์	ไฟแบตเตอรี่
แรงดันไฟแบตเตอรี่	18 V ---
ไฟฟ้าเข้าตามพิกัด	14 W
เวลาส่องสว่าง (5.0 Ah)	
สูง	6 h
ปานกลาง	12 h
ต่ำ	24 h
ฟลักซ์ส่องสว่าง	
สูง	2000 lm
ปานกลาง	1000 lm
ต่ำ	500 lm
ดัชนีความถูกต้องของสี (CRI)	80
อุณหภูมิของสี	4000 K
น้ำหนักที่ไม่มีแบตเตอรี่	2.2 kg
น้ำหนักตาม EPTA-Procedure 01/2014 (2.0 Ah–12.0 Ah)	2.6 – 3.7 kg
อุณหภูมิในการทำงานที่แนะนำ	-18 – +50 °C
แบตเตอรี่แนะนำ	M18B..., M18 HB..., M18 FB...
แท่นชาร์จที่แนะนำ	M12-18..., M18 DFC, M18 PC6, M18 DBSC

คำเตือน! อ่านวิธีใช้ ไขภาพประกอบ ข้อมูลจำเพาะ และคำเตือนด้านความปลอดภัยทั้งหมดที่มากับผลิตภัณฑ์ การไม่ปฏิบัติตามคำแนะนำที่แสดงอยู่ด้านล่าง อาจทำให้เกิดไฟฟ้าช็อต เพลิงไหม้ และ/หรือการบาดเจ็บรุนแรงได้

โปรดเก็บรักษาแบตเตอรี่และคำแนะนำทั้งหมดไว้ใช้อ้างอิงในอนาคต

คำแนะนำเกี่ยวกับความปลอดภัยสำหรับแบตเตอรี่ลิเทียม

คำเตือน! อย่ายิงแสงไฟไปที่คนหรือสัตว์โดยตรงและห้ามจ้องมองเข้าไปในแสงไฟด้วยตัวเอง (แม้แต่จากระยะไกลก็ตาม) การจ้องเข้าไปในแสงไฟอาจส่งผลให้ดวงตาได้รับบาดเจ็บสาหัสหรือสูญเสียการมองเห็นได้

ไม่สามารถเปลี่ยนแหล่งกำเนิดแสงของผลิตภัณฑ์ เมื่อแหล่งกำเนิดแสงหมดอายุการใช้งาน ให้เปลี่ยนผลิตภัณฑ์ทั้งหมด

ตรวจสอบว่าผลิตภัณฑ์จะไม่ก่อให้เกิดการบาดเจ็บหากแม่เหล็กไม่สามารถยึดผลิตภัณฑ์ให้อยู่ในตำแหน่ง

อย่าใช้ผลิตภัณฑ์ในบริเวณที่เปียก

คำแนะนำเกี่ยวกับความปลอดภัยสำหรับแบตเตอรี่

ถอดแบตเตอรี่ออกก่อนเริ่มการบำรุงรักษา

อย่าทิ้งแพ็คเกจแบตเตอรี่ที่เล็กใช้แล้วรวมกับขยะในครัวเรือนหรือทิ้งลงในกองไฟ ผู้แทนจำหน่ายของ MILWAUKEE มีข้อเสนอในการจัดการแบตเตอรี่เก่าเพื่อปกป้องสภาพแวดล้อมของเรา

ห้ามเก็บแพ็คเกจแบตเตอรี่ร่วมกับวัตถุที่เป็นโลหะ (เสี่ยงต่อการลัดวงจร)

ชาร์จชุดแบตเตอรี่ System M18 ด้วยตัวชาร์จสำหรับ System M18 เท่านั้น อย่าใช้แบตเตอรี่จากระบบอื่น ๆ

ห้ามเปิดทำลายแบตเตอรี่และเครื่องชาร์จและเก็บไว้ในห้องที่แห้งเท่านั้น เก็บก่อนแบตเตอรี่และอุปกรณ์ชาร์จในที่แห้งตลอดเวลา

กรดแบตเตอรี่อาจรั่วซึมจากแบตเตอรี่ที่เสียหายภายใต้อุณหภูมิสูงหรือการใช้งานที่หนักมากเกินไป หากสัมผัสกับกรดแบตเตอรี่ ให้ล้างออกทันทีด้วยน้ำสบู่ หากกรดแบตเตอรี่เข้าตา ล้างตาให้ทั่วด้วยน้ำอย่างน้อย 10 นาทีและไปพบแพทย์ทันที

ห้ามไม่ให้มีชิ้นส่วนที่เป็นโลหะในส่วนแบตเตอรี่ของตัวชาร์จ (เสี่ยงลัดวงจร)

คำเตือนเพิ่มเติมเกี่ยวกับความปลอดภัยของแบตเตอรี่

คำเตือน! วิธีลดความเสี่ยงในการเกิดไฟไหม้ การบาดเจ็บส่วนบุคคล และความเสี่ยงต่อผลิตภัณฑ์จากการลัดวงจร อย่างจุ่มเครื่องมือ แบตเตอรี่ หรือเครื่องชาร์จไฟลงในของเหลวหรือปล่อยให้ของเหลวซึมเข้าสู่ภายใน ของเหลวที่มีฤทธิ์กัดกร่อนหรือนำไฟฟ้าอาจก่อให้เกิดการลัดวงจรได้ เช่น น้ำทะเล สารเคมีทางอุตสาหกรรมบางชนิด และผลิตภัณฑ์ฟอกลีหรือมีส่วนผสมการฟอกลี เป็นต้น

เงื่อนไขเฉพาะในการใช้งาน

ผลิตภัณฑ์นี้ได้รับการออกแบบมาให้ใช้งานเป็นไฟส่องสว่างต่างหากจากแหล่งจ่ายไฟหลัก

ห้ามใช้ผลิตภัณฑ์เพื่อวัตถุประสงค์อื่นนอกเหนือจากที่ระบุ

แบตเตอรี่

ควรชาร์จแบตเตอรี่ไม่ได้ใช้งานเป็นระยะเวลาหนึ่งก่อนที่จะใช้งาน

ประสิทธิภาพของชุดแบตเตอรี่จะลดลงหากอุณหภูมิสูงกว่า 50 °C หลีกเลี่ยงไม่ให้ถูกแสงแดดหรือความร้อนเป็นเวลานาน (เสี่ยงต่อความร้อนเกิน)

ต้องหมั่นดูแลความสะอาดหน้าสัมผัสตัวชาร์จกับชุดแบตเตอรี่

เพื่อยืดอายุการใช้งาน ควรชาร์จแบตเตอรี่ให้เต็มหลังการใช้งาน

เพื่อรักษาอายุแบตเตอรี่ให้นานที่สุด ให้ถอดชุดแบตเตอรี่ออกจากตัวชาร์จเมื่อชาร์จไฟเต็ม

สำหรับชุดแบตเตอรี่ที่ต้องการเก็บไว้นานกว่า 30 วัน:

- เก็บชุดแบตเตอรี่ไว้ที่อุณหภูมิต่ำกว่า 27 °C และหลีกเลี่ยงความชื้น
- เก็บชุดแบตเตอรี่ไว้ที่ประจุ 30% - 50%
- ให้ชาร์จแบตเตอรี่ตามปกติทุก ๆ หกเดือนของการจัดเก็บ

การเคลื่อนย้ายแบตเตอรี่ลิเทียม

แบตเตอรี่ลิเทียมไอออนอยู่ภายใต้ข้อกำหนดตามกฎหมายของสินค้าอันตราย

การขนส่งแบตเตอรี่เหล่านี้ต้องกระทำตามกฎระเบียบและข้อบังคับของท้องถิ่น ของประเทศ และระหว่างประเทศ

สามารถขนส่งแบตเตอรี่ทางถนนได้โดยไม่ต้องมีข้อกำหนดเพิ่มเติม

การขนส่งแบตเตอรี่ลิเธียมโดยผู้ให้บริการภายนอกจะต้องจัดการตามกฎระเบียบสินค้าอันตราย การเตรียมการขนส่งและการขนส่งต้องดำเนินการโดยบุคลากรที่ผ่านการฝึกอบรมมาแล้วเท่านั้น และในระหว่างดำเนินการต้องมีผู้เชี่ยวชาญที่เกี่ยวข้องคอยกำกับดูแล

เมื่อขนย้ายแบตเตอรี่:

- โปรดตรวจดูให้แน่ใจว่าขั้วสัมผัสของแบตเตอรี่ได้รับการปกป้องและติดตั้งฉนวนเพื่อป้องกันการลัดวงจร
- ตรวจสอบให้แน่ใจว่าก้อนแบตเตอรี่ได้รับการปกป้องอย่างแน่นหนาอยู่ในบรรจุภัณฑ์
- ห้ามเคลื่อนย้ายแบตเตอรี่ที่แตกหรือรั่ว
- โปรดสอบถามบริษัทขนส่งหากท่านต้องการคำแนะนำเพิ่มเติม

การปฏิบัติงาน

การใช้แคลมป์ยึด

คำเตือน! เพื่อลดความเสี่ยงต่อการบาดเจ็บหรือความเสียหายต่อผลิตภัณฑ์ ให้ติดตั้งผลิตภัณฑ์บนวัตถุที่ปราศจากสิ่งสกปรก น้ำมัน หรือสารอื่นๆ ที่อาจทำให้แคลมป์ยึดไม่แน่น

ตรวจสอบให้แน่ใจว่ารูปทรงของก้ามหนีบสะอาดและอยู่ในสภาพดีก่อนติดตั้ง รูปทรงของก้ามหนีบที่เปื่อยยุ่ยในสภาพที่ไม่อาจลดความปลอดภัยของการยึด

รูปทรงของก้ามหนีบได้รับการออกแบบมาเพื่อรองรับการหนีบกั้ววัตถุต่างๆ รวมถึงท่อโลหะ คานไม้ และโครงโลหะ

วิธีติดตั้งผลิตภัณฑ์โดยใช้แคลมป์ยึด:

1. จับด้ามจับและบีบเข้าหากันเพื่อเปิดก้ามหนีบ
2. เลื่อนก้ามหนีบที่เปื่อยยุ่ยให้ครอบคลุมวัตถุสำหรับติดตั้ง
 - a. เมื่อติดตั้งผลิตภัณฑ์เข้ากับท่อเส้นผ่านศูนย์กลางภายนอกขนาด 1 นิ้ว ให้หนีบก้ามหนีบเข้ากับท่อตรงบริเวณรูปทรงท่อนขนาดเล็กในก้ามหนีบ
 - b. เมื่อติดตั้งผลิตภัณฑ์เข้ากับท่อเส้นผ่านศูนย์กลางภายนอกขนาด 3 นิ้ว ให้หนีบก้ามหนีบเข้ากับท่อตรงบริเวณรูปทรงท่อนขนาดใหญ่ในก้ามหนีบ
 - c. เมื่อติดตั้งผลิตภัณฑ์เข้ากับโครงโลหะ ให้หนีบก้ามหนีบเข้ากับส่วนขอบของโครงโลหะตรงบริเวณรูปทรงโครงโลหะของก้ามหนีบโดยหนีบไปทางด้านบนหรือด้านล่างของแคลมป์ยึด
 - d. เมื่อติดตั้งเข้ากับไม้แป้นรูป (เช่น ขนาด 2x4) หรือพื้นผิวแบบราบอื่นๆ ตรวจสอบให้แน่ใจว่าได้หนีบก้ามหนีบจนสุดเพื่อให้ถูกกอดเข้ากับพื้นของก้ามหนีบ
3. ค่อยๆ ปล่อยด้ามจับและตรวจสอบให้แน่ใจว่าก้ามหนีบมีการยึดจับอย่างแน่นหนา

วิธีปลดแคลมป์ยึด:

หมายเหตุ: เพื่อหลีกเลี่ยงการลัดวงจรที่ไม่ควรเกิดขึ้นกับก้ามหนีบ ให้เปิดก้ามหนีบออกเสมอก่อนที่จะถอดผลิตภัณฑ์ออกจากวัตถุสำหรับติดตั้ง

1. จับด้ามจับและบีบเข้าหากันเพื่อปลดแคลมป์ยึดออกจากวัตถุสำหรับติดตั้ง
2. เลื่อนก้ามหนีบที่เปื่อยยุ่ยออกจากวัตถุสำหรับติดตั้ง
3. ค่อยๆ ปล่อยด้ามจับเพื่อให้ก้ามหนีบเปิดลงอย่างนุ่มนวล

การใช้แม่เหล็กยึด

คำเตือน! เพื่อลดความเสี่ยงต่อการบาดเจ็บหรือความเสียหายต่อผลิตภัณฑ์ ตรวจสอบให้แน่ใจว่าแม่เหล็กทั้งหมดสัมผัสกับพื้นผิวแม่เหล็ก

ตรวจสอบให้แน่ใจว่าพื้นผิวแม่เหล็กปราศจากวัสดุที่อาจป้องกันแม่เหล็กไม่ให้ยึดติด แม่เหล็กได้รับการออกแบบมาให้ยึดติดกับพื้นผิวเหล็กที่มีความหนาอย่างน้อย 0.06 นิ้ว (1.6GA)

ในการติดตั้งผลิตภัณฑ์โดยใช้แม่เหล็ก ให้กดด้านล่างของผลิตภัณฑ์ที่เป็นตำแหน่งแม่เหล็กเข้ากับพื้นผิวที่เป็นเหล็ก

การบำรุงรักษา

ใช้เฉพาะอุปกรณ์เสริม MILWAUKEE และโซ่ของ MILWAUKEE เท่านั้น หากจำเป็นต้องเปลี่ยนส่วนประกอบที่ไม่ได้อธิบายไว้ ให้ติดต่อศูนย์บริการของ MILWAUKEE (ดูรายการการรับประกัน/ที่อยู่ของศูนย์บริการของเรา)

สามารถส่งภาพขยายของผลิตภัณฑ์ได้ หากต้องการ โปรดระบุประเภทผลิตภัณฑ์ที่พิมพ์พร้อมทั้งหมายเลขซีเรียลบนฉลาก และสิ่งของแบบพิมพ์ที่ขยายที่ตัวแทนบริการภายในท้องถิ่นของคุณ

สัญลักษณ์



อ่านคำแนะนำการปฏิบัติงานอย่างละเอียดก่อนใช้ผลิตภัณฑ์



ข้อควรระวัง! คำเตือน! อันตราย!



การป้องกันไฟฟ้าระดับ III



ห้ามจุ่มองค์แหล่งกำเนิดไฟขณะใช้งาน



ข้อควรระวัง! พื้นผิวที่ร้อน



อันตรายจากการถูกหนีบ ห้ามให้มีมืออยู่ใกล้กับจุดหนีบ



ผลิตภัณฑ์นี้เหมาะสำหรับการใช้งานภายในอาคารเท่านั้น ห้ามใช้เครื่องมือเปียกฝน



อย่าทิ้งแบตเตอรี่ใช้แล้ว ขยะอุปกรณ์ไฟฟ้าและอิเล็กทรอนิกส์รวมกันขยะในครัวเรือนโดยไม่ได้แยกประเภท ให้ทิ้งแบตเตอรี่ใช้แล้ว ขยะอุปกรณ์ไฟฟ้าและอิเล็กทรอนิกส์แยกต่างหาก ต้องถอดแบตเตอรี่ หม้อเก็บไฟฟ้า และแหล่งกำเนิดแสงที่จะทิ้งออกจากอุปกรณ์ ตรวจสอบกับหน่วยงานควบคุมในท้องถิ่นของคุณหรือร้านค้าปลีกสำหรับคำแนะนำในการรีไซเคิลและจัดทิ้งขยะประเภทนี้ ภายใต้กฎระเบียบในท้องถิ่น ร้านค้าอาจมีข้อมูลเพิ่มเติมในการรวบรวมขยะแบตเตอรี่ใช้แล้วและขยะอุปกรณ์ไฟฟ้าและอิเล็กทรอนิกส์กลับมาโดยไม่มีค่าใช้จ่ายเพิ่มเติม การนำมาใช้ใหม่และการรีไซเคิลของแบตเตอรี่ใช้แล้ว ขยะอุปกรณ์ไฟฟ้าและอิเล็กทรอนิกส์จะช่วยลดการใช้วัตถุดิบใหม่ซึ่งช่วยอนุรักษ์ทรัพยากรที่เสื่อมสภาพโดยเฉพาะประเภทที่มีลิเธียมและขยะอิเล็กทรอนิกส์และอุปกรณ์อิเล็กทรอนิกส์ที่มีวัสดุที่มีค่าและรีไซเคิลได้ ซึ่งอาจทำให้เกิดผลกระทบต่อสภาพแวดล้อมและสุขภาพของมนุษย์หากไม่ทิ้งในวิธีที่เป็นมิตรต่อสิ่งแวดล้อม ข้อมูลส่วนบุคคลออกจากอุปกรณ์ที่ยกเลิกใช้งานแล้ว ถ้ามี

DATA TEKNIS	M18 PAL2
Tipe	Lampu baterai
Tegangan baterai	18 V ---
Input daya terukur	14 W
Waktu pencahayaan (5,0 Ah)	
Tinggi	6 h
Sedang	12 h
Rendah	24 h
Fluks cahaya	
Tinggi	2000 lm
Sedang	1000 lm
Rendah	500 lm
Indeks Sesuai Warna (Colour rendering index / CRI)	80
Suhu warna	4000 K
Berat tanpa Baterai	2,2 kg
Bobot sesuai dengan prosedur EPTA 01/2014 (2,0 Ah–12,0 Ah)	2,6–3,7 kg
Suhu pengoperasian sekitar yang direkomendasikan	-18 – +50 °C
Paket baterai yang direkomendasikan	M18B..., M18 HB..., M18 FB...
Pengisi daya yang direkomendasikan	M12-18..., M18 DFC, M18 PC6, M18 DBSC

⚠ PERINGATAN! Baca semua peringatan keselamatan, petunjuk, ilustrasi, dan spesifikasi yang disertakan bersama produk. Tidak dipatuhinya semua petunjuk di bawah ini, dapat berakibat sengatan listrik, kebakaran, dan/atau cedera parah.

Simpan semua peringatan dan instruksi untuk referensi di masa mendatang.

PETUNJUK KESELAMATAN LAMPU BATERAI

⚠ PERINGATAN! Jangan mengarahkan berkas cahaya pada orang atau binatang dan jangan menatap pada berkas cahaya (bahkan dari jarak jauh). Menatap pada berkas cahaya dapat mengakibatkan cedera parah atau hilangnya penglihatan.

Lampu produk ini tidak dapat diganti. Saat lampu mencapai akhir masa pakainya, harap gunakan produk baru.

Pastikan agar produk tidak menyebabkan bahaya jika magnet gagal menahan produk di posisi yang tepat.

Jangan gunakan produk di tempat basah.

PETUNJUK KESELAMATAN BATERAI

Lepaskan paket baterai sebelum memulai pekerjaan apa pun pada produk.

Jangan membuang baterai bekas di tempat sampah rumah tangga dan jangan membakarnya. Distributor MILWAUKEE menawarkan untuk mengambil baterai lama guna melindungi lingkungan kita.

Jangan simpan baterai bersama benda logam (risiko hubung singkat).

Hanya gunakan pengisi daya System M18 untuk mengisi daya paket baterai System M18. Jangan menggunakan unit baterai dari sistem lain.

Jangan sekali-kali membuka unit baterai dan pengisi daya serta hanya simpan di tempat kering. Jaga kemasan baterai dan pengisi daya tetap kering di sepanjang waktu.

Asam baterai dapat merembes dari baterai yang rusak akibat beban atau suhu yang ekstrem. Jika asam baterai mengenai anda, segera cuci dengan sabun dan air. Jika mengenai mata, bilas sebanyak-

banyaknya selama setidaknya 10 menit dan segera dapatkan penanganan medis.

Tidak ada komponen logam yang diperbolehkan memasuki kompartemen baterai pada pengisi daya (risiko arus pendek).

PERINGATAN KESELAMATAN BATERAI TAMBAHAN

⚠ PERINGATAN! Untuk mengurangi risiko kebakaran, cedera pribadi, dan kerusakan produk akibat hubungan arus pendek, jangan pernah merendam alat, baterai atau charger anda dalam cairan atau membiarkan cairan mengalir di dalamnya. Cairan korosif atau konduktif, seperti air laut, bahan kimia industri tertentu, dan produk pemutih atau yang mengandung pemutih, dan sebagainya, dapat menyebabkan hubungan arus pendek.

KONDISI PENGGUNAAN KHUSUS

Produk ini dimaksudkan untuk digunakan sebagai lampu yang terpisah dari catu daya utama.

Jangan menggunakan produk untuk tujuan lain.

BATERAI

Unit baterai yang tidak digunakan selama beberapa waktu harus diisi ulang sebelum digunakan.

Suhu yang melebihi 50 °C akan mengurangi kinerja paket baterai. Hindari paparan berkepanjangan terhadap panas atau sinar matahari (risiko panas berlebihan).

Kontak pengisi daya dan paket baterai harus dijaga kebersihannya.

Untuk masa pemakaian optimal, paket baterai harus diisi dayanya hingga penuh setelah digunakan.

Untuk memaksimalkan masa pemakaian baterai, lepaskan paket baterai dari pengisi daya setelah terisi sepenuhnya.

Untuk penyimpanan paket baterai lebih dari 30 hari:

- Simpan paket baterai jika suhu berada di bawah 27 °C dan jauhkan dari kelembapan.
- Simpan paket baterai dalam kondisi terisi dayanya 30% - 50%.
- Setelah enam bulan penyimpanan, isi daya baterai seperti biasa.

MENGANGKUT BATERAI LITIU

Baterai litium-ion tunduk pada persyaratan legislasi barang berbahaya.

Pengangkutan baterai ini harus dilakukan sesuai regulasi dan peraturan daerah, nasional, dan internasional.

Baterai dapat diangkut melalui jalan darat tanpa persyaratan khusus.

Pengangkutan komersial baterai litium-ion oleh pihak ketiga harus tunduk pada Peraturan terkait Barang Berbahaya. Persiapan pengangkutan dan pengangkutan harus dilakukan oleh orang yang terlatih dan prosesnya harus didampingi oleh pakar yang terkait.

Ketika mengangkut baterai:

- Pastikan terminal kontak baterai terlindungi dan terinsulasi untuk mencegah terjadinya korsleting.
- Pastikan bahwa unit baterai aman dari gerakan dalam pengemasan.
- Jangan mengangkut baterai yang retak atau bocor.
- Tanyakan kepada perusahaan ekspedisi untuk mendapatkan saran lebih lanjut.

PENGOPERASIAN

MENGUNAKAN DUDUKAN PENJEPIT

⚠ PERINGATAN! Untuk mengurangi risiko cedera atau kerusakan pada produk, pastikan memasang produk pada benda yang bebas dari kotoran, minyak, atau bahan lain yang dapat menghalangi penjepit terpasang dengan kencang.

Pastikan kontur rahang bersih dan dalam kondisi baik sebelum pemasangan. Kontur rahang yang kondisinya buruk dapat mengurangi keamanan penjepit.

Kontur rahang didesain untuk mengakomodasi penjepitan pada berbagai objek, termasuk pipa logam, balok kayu, dan tiang logam.

Untuk memasang produk menggunakan penjepit:

1. Pegang gagangnya dan rapatkan untuk membuka rahang penjepit.
2. Buka rahang di sekitar objek pemasangan.
 - a. Saat memasang produk ke pipa berdiameter luar 1 inci, tempatkan pipa ke dalam kontur pipa kecil di rahangnya.
 - b. Saat memasang produk ke pipa berdiameter luar 3 inci, tempatkan pipa ke dalam kontur pipa besar di rahangnya.
 - c. Saat memasang produk ke tiang logam, tempatkan bibir tiang ke dalam kontur tiang logam pada rahang, ke arah atas atau bawah penjepit.
 - d. Saat memasang pada kayu dimensional (misal, 2x4) atau permukaan datar lainnya, pastikan kayu tersebut dimasukkan sepenuhnya ke dalam rahang, sehingga menempel pada gigi rahang.
3. Lepaskan gagang secara perlahan dan pastikan rahang memiliki pegangan yang baik.

Untuk melepas penjepit:

CATATAN: Untuk menghindari keausan yang tidak semestinya pada rahang, selalu buka rahang sebelum mengeluarkan produk dari benda pemasangan.

1. Pegang gagangnya dan rapatkan untuk melepaskan penjepit dari benda pemasangan.
2. Jauhkan rahang terbuka dari benda pemasangan.
3. Lepaskan gagang secara perlahan untuk menutup rahang dengan pelan.

MENGUNAKAN DUDUKAN MAGNET

⚠ PERINGATAN! Untuk mengurangi risiko cedera atau kerusakan pada produk, pastikan semua magnet menyentuh permukaan magnet.

Pastikan tidak ada bahan yang dapat menghalangi magnet menempel pada permukaan magnet.

Magnet didesain untuk dipasang pada permukaan besi dengan ketebalan minimal 0,06 inci (16GA).

Untuk memasang produk menggunakan magnet, tekan bagian bawah produk tempat magnet berada pada permukaan besi.

PERAWATAN

Hanya gunakan aksesoris MILWAUKEE dan suku cadang MILWAUKEE. Jika komponen yang belum dijelaskan harus diganti, hubungi salah satu pusat servis MILWAUKEE kami (lihat daftar alamat pusat servis atau garansi kami).

Jika diperlukan, gambar produk yang diperbesar dapat dipesan. Sebutkan tipe produk dan nomor seri yang tertera pada label, dan pesanlah gambarnya pada agen layanan setempat.

SIMBOL



Baca instruksi dengan saksama sebelum menyalakan produk.



PERHATIAN! PERINGATAN! BAHAYA!



Perlindungan listrik Kelas III



Jangan menatap sumber cahaya yang sedang beroperasi.



PERHATIAN! Permukaan panas



Bahaya terjepit. Jauhkan tangan dari area jepitan.



Produk ini hanya sesuai untuk penggunaan di dalam ruangan. Alat ini tidak boleh terkena hujan sama sekali.



Jangan membuang limbah baterai, limbah peralatan listrik dan elektronik sebagai limbah kota yang tidak disortir. Limbah baterai dan limbah peralatan listrik dan elektronik harus dikumpulkan secara terpisah. Baterai bekas, aki bekas, dan lampu harus dilepaskan dari produk. Hubungi otoritas setempat atau penjual untuk mendapatkan informasi lokasi daur ulang dan tempat pengumpulan. Menurut peraturan setempat, penjual dapat diwajibkan untuk menerima kembali baterai bekas dan limbah peralatan listrik dan elektronik tanpa dikenakan biaya. Kontribusi Anda untuk menggunakan kembali dan mendaur ulang limbah baterai dan limbah peralatan listrik dan elektronik membantu mengurangi permintaan bahan baku. Baterai bekas, khususnya yang mengandung litium, serta perlengkapan kelistrikan dan elektronik bekas yang mengandung material bernilai dan dapat didaur ulang, yang dapat merusak lingkungan dan kesehatan manusia jika tidak dibuang dengan cara yang ramah lingkungan. Hapus data personel dari peralatan yang dibuang, jika ada.

THÔNG SỐ KỸ THUẬT	M18 PAL2
Loại	Đèn pin
Điện áp pin	18 V \approx
Đầu vào công suất định mức	14 W
Thời gian chiếu sáng (5,0 Ah)	
Cao	6 h
Trung bình	12 h
Thấp	24 h
Quang thông	
Cao	2000 lm
Trung bình	1000 lm
Thấp	500 lm
Chỉ số hoàn màu (CRI)	80
Nhiệt độ màu	4000 K
Trọng lượng không tính pin	2,2 kg
Trọng lượng theo quy trình EPTA 01/2014 (2,0 Ah–12,0 Ah)	2,6–3,7 kg
Nhiệt độ môi trường khuyến nghị khi vận hành	-18 – +50 °C
Loại pin được khuyến nghị	M18B..., M18 HB..., M18 FB...
Bộ sạc được khuyến nghị	M12-18..., M18 DFC, M18 PC6, M18 DBSC

⚠ CẢNH BÁO! Hãy đọc tất cả các cảnh báo an toàn, hướng dẫn, hình minh họa và thông số kỹ thuật đi kèm dụng cụ có động cơ này. Không tuân thủ những cảnh báo và chỉ dẫn có thể dẫn đến giật điện, hỏa hoạn và/hoặc chấn thương nghiêm trọng.

Lưu giữ lại tất cả các cảnh báo và hướng dẫn để tham khảo trong tương lai.

HƯỚNG DẪN AN TOÀN CHO ĐÈN PIN

⚠ CẢNH BÁO! Không hướng chùm sáng vào người hoặc động vật và không nhìn chăm chăm vào chùm sáng (kể cả từ xa). Nhìn chăm chăm vào chùm sáng có thể dẫn đến tổn thương nghiêm trọng hoặc giảm thị lực.

Không thể thay thế nguồn sáng của sản phẩm. Khi nguồn sáng hết tuổi thọ, hãy thay toàn bộ sản phẩm.

Đảm bảo sản phẩm không gây hại nếu nam châm chệch khỏi vị trí đúng.

Không sử dụng sản phẩm ở khu vực ẩm ướt.

HƯỚNG DẪN AN TOÀN CHO PIN

Tháo pin trước khi bắt đầu thao tác với sản phẩm.

Không tháo bỏ các pin cũ theo rác thải sinh hoạt hoặc đốt chúng. Các nhà phân phối MILWAUKEE đề nghị được lấy lại các pin cũ để bảo vệ môi trường của chúng ta.

Không bảo quản pin cùng với vật dụng kim loại (nguy cơ ngắn mạch).

Chỉ sử dụng các bộ sạc M18 để sạc pin M18. Không sử dụng pin từ các hệ thống khác.

Không bao giờ phá vỡ các pin và bộ sạc, và chỉ bảo quản chúng trong các phòng khô. Luôn đảm bảo các pin và bộ sạc được khô.

Axit trong pin có thể rò rỉ từ pin bị hư hại trong điều kiện nhiệt độ khắc nghiệt hoặc tải quá nặng. Nếu bị tiếp xúc với axit trong pin, hãy rửa ngay lập tức bằng xà phòng và nước. Trong trường hợp

axit tiếp xúc với mắt, hãy rửa sạch trong ít nhất 10 phút và ngay lập tức đi khám bác sĩ.

Không để các chi tiết kim loại đi vào phần chứa pin của bộ sạc (nguy cơ ngắn mạch).

CÁC CẢNH BÁO AN TOÀN BỔ SUNG CHO PIN

⚠ CẢNH BÁO! Để giảm nguy cơ hỏa hoạn, chấn thương cá nhân và hư hại sản phẩm do ngắn mạch, không bao giờ nhúng sản phẩm, pin hay bộ sạc trong chất lỏng hoặc cho phép chất lỏng xâm nhập vào chúng. Các chất lỏng ăn mòn hoặc dẫn điện, ví dụ như nước biển, một số hóa chất công nghiệp, và chất tẩy hoặc sản phẩm chứa chất tẩy, v.v., đều có thể gây ngắn mạch.

ĐIỀU KIỆN SỬ DỤNG CỤ THỂ

Sản phẩm được thiết kế để sử dụng làm đèn độc lập, không cần kết nối với nguồn điện.

Không sử dụng sản phẩm cho bất kỳ mục đích nào khác.

PIN

Các pin chưa được sử dụng trong một thời gian dài nên được sạc lại trước khi sử dụng.

Nhiệt độ vượt quá 50 °C làm giảm hiệu năng của pin. Tránh tiếp xúc trong thời gian dài với nhiệt độ hoặc ánh nắng mặt trời (nguy cơ quá nhiệt).

Các điểm tiếp xúc của bộ sạc và bộ pin phải được giữ sạch sẽ.

Để có tuổi thọ tối ưu, các pin phải được sạc đầy sau mỗi lần sử dụng.

Để đảm bảo thời lượng pin lâu nhất có thể, hãy rút pin ra khỏi bộ sạc sau khi nó được sạc đầy.

Để bảo quản pin lâu hơn 30 ngày:

- Bảo quản pin ở nơi khô, có nhiệt độ dưới 27 °C.
- Bảo quản pin ở mức sạc 30% – 50%.
- Sau mỗi 6 tháng bảo quản, sạc pin như bình thường.

VẬN CHUYỂN PIN LITHIUM

Các bình pin lithium-ion cần tuân thủ Luật về Hàng hóa Nguy hiểm.

Việc vận chuyển các pin này phải được thực hiện theo các điều kiện và quy định của địa phương, quốc gia và quốc tế.

Pin có thể được vận chuyển bằng đường bộ mà không có yêu cầu nào khác.

Việc vận chuyển thương mại pin lithium-ion bởi các bên thứ ba cần tuân thủ quy định về Hàng hóa Nguy hiểm. Việc chuẩn bị vận chuyển và vận chuyển cần được thực hiện bởi những người được đào tạo phù hợp và quy trình này phải được giám sát bởi các chuyên gia trong ngành.

Khi vận chuyển pin:

- Đảm bảo các đầu tiếp xúc của pin được bảo vệ và cách điện để ngăn ngắn mạch.
- Đảm bảo pin được cố định để không di chuyển trong bao bì.
- Không vận chuyển các pin bị nứt hoặc rỉ.
- Kiểm tra với công ty chuyển tiếp để được tư vấn thêm.

VẬN HÀNH

SỬ DỤNG GIÁ ĐỖ KEP

⚠ CẢNH BÁO! Để giảm nguy cơ thương tích hoặc hư hỏng sản phẩm, hãy đảm bảo gắn sản phẩm lên vật thể không có bụi bẩn, dầu hoặc các chất khác có thể khiến kẹp không thể gắn chắc chắn.

Đảm bảo rằng các đường viền ngàm sạch và ở tình trạng tốt trước khi gắn. Đường viền ngàm ở tình trạng không tốt có thể làm giảm độ an toàn của kẹp.

Các đường viền của ngàm được thiết kế để kẹp vào nhiều vật thể khác nhau, bao gồm ống kim loại, dầm gỗ và đỉnh tán kim loại.

Đề gắn sản phẩm bằng kẹp:

1. Giữ phần tay cầm và bóp 2 bên lại với nhau để mở ngàm kẹp.
2. Di chuyển để các ngàm mở bao xung quanh vật gắn.
 - a. Khi gắn sản phẩm vào ống có đường kính ngoài là 1 inch, hãy đặt ống vào đường viền ống nhỏ trong ngàm.
 - b. Khi gắn sản phẩm vào ống có đường kính ngoài là 3 inch, hãy đặt ống vào đường viền ống lớn trong ngàm.
 - c. Khi gắn sản phẩm vào một đỉnh tán kim loại, hãy đặt môi của đỉnh tán vào đường viền đỉnh tán kim loại của ngàm, hướng về phía trên hoặc dưới của kẹp.
 - d. Khi gắn vào gỗ có kích thước (ví dụ: 2x4) hoặc các bề mặt phẳng khác, hãy đảm bảo gắn vật thể hoàn toàn vào ngàm để các răng ngàm ép vào vật thể.
3. Từ từ thả tay cầm ra và đảm bảo rằng ngàm có độ bám tốt.

Đề tháo kẹp:

LƯU Ý: Để tránh các ngàm bị mài mòn quá mức, hãy luôn mở ngàm trước khi tháo sản phẩm ra khỏi vật gắn.

1. Giữ phần tay cầm và bóp 2 bên lại với nhau để nhả kẹp ra khỏi vật gắn.
2. Di chuyển các ngàm mở ra khỏi vật gắn.
3. Từ từ thả tay cầm để nhẹ nhàng đóng ngàm.

SỬ DỤNG GIÁ ĐỖ NAM CHÂM

⚠ CẢNH BÁO! Để giảm nguy cơ thương tích hoặc hư hỏng sản phẩm, hãy đảm bảo rằng tất cả nam châm đều tiếp xúc với bề mặt từ tính.

Đảm bảo rằng bề mặt từ tính không có các vật liệu có thể ngăn nam châm bám vào.

Nam châm được thiết kế để gắn vào bề mặt sắt dày ít nhất 0,06 inch (16GA).

Để gắn sản phẩm bằng nam châm, hãy ấn phần dưới của sản phẩm nơi đặt nam châm lên bề mặt kim loại.

BẢO TRÌ

Chỉ sử dụng các phụ kiện và phụ tùng của MILWAUKEE. Nếu cần thay thế các thành phần không được mô tả, vui lòng liên hệ với một trong các trung tâm bảo dưỡng MILWAUKEE của chúng tôi (xem danh sách địa chỉ bảo hành hoặc bảo dưỡng của chúng tôi).

Nếu cần, có thể yêu cầu xem hình vẽ mô tả chi tiết các bộ phận. Vui lòng nêu rõ số sê-ri cũng như loại sản phẩm được in trên nhãn và yêu cầu bản vẽ tại các trung tâm dịch vụ địa phương của bạn.

KỸ HIỆU



Đọc kỹ hướng dẫn trước khi khởi động sản phẩm.



CHÚ Ý! CẢNH BÁO! NGUY HIỂM!



Bảo vệ chống điện loại III



Không nhìn chằm chằm vào nguồn sáng đang hoạt động.



CHÚ Ý! Bề mặt nóng



Nguy cơ kẹt tay. Tránh tay khỏi các nút kẹp.



Sản phẩm chỉ thích hợp để sử dụng trong nhà. Không bao giờ cho sản phẩm ra ngoài trời mưa.



Không vứt bỏ pin thải, thiết bị điện và điện tử thải cùng với rác thải đô thị chưa được phân loại. Pin thải và thiết bị điện và điện tử thải phải được thu gom riêng. Phải tháo pin thải, bình điện phé thải và nguồn sáng khỏi thiết bị. Kiểm tra với chính quyền địa phương hoặc nhà bán lẻ của bạn để được tư vấn về tái chế và điểm thu gom. Theo quy định của địa phương, các nhà bán lẻ có thể có nghĩa vụ nhận lại pin thải và thiết bị điện và điện tử thải miễn phí. Sự đóng góp của bạn trong việc tái sử dụng và tái chế pin thải và thiết bị điện và điện tử thải sẽ giúp giảm nhu cầu về nguyên liệu thô. Pin thải, đặc biệt chứa lithium và rác thải thiết bị điện và điện tử chứa các chất liệu có giá trị và có thể tái chế, có thể tác động xấu đến môi trường và sức khỏe con người nếu không được thải bỏ theo cách tương thích với môi trường. Xóa dữ liệu cá nhân khỏi thiết bị thải, nếu có.

取扱説明書

M18TM

マグネットワークライト

MODEL : M18 PAL2

もくじ

はじめに

- 重要なお知らせ
- 本製品の使用目的
- 保証 / 免責について
- アフターサービスについて
- オプション品について
- 仕様
- 本製品のラベルについて

安全上のご注意

- 表示と記号について
- 電動工具の取り扱いに関する安全事項
- 騒音防止規制について
- 本製品の取り扱いに関する安全事項
- 充電器・バッテリーの安全事項
- バッテリーを未永く使用するために
- バッテリーの保護機能について
- リチウム電池の輸送について
- リチウム電池のリサイクルについて

各部のなまえ・機能

- 本体
- 充電器
- バッテリー

使い方

- 充電方法
- バッテリーの取付け方 / 取外し方
- 照射方向の調整方法
- 設置方法

メンテナンス

- お手入れについて

困ったときは

- 故障かな?と思ったときは
お問い合わせ先

この度は弊社製品をお買い上げいただきましてありがとうございます。

- 本製品をご使用になる前に、この取扱説明書をよくお読みください。
 - この取扱説明書をお読みになったあとは、いつでも読むことができる場所に、大切に保管してください。
-

重要なお知らせ

- 本製品は、この取扱説明書に記載の使用方法、安全に関する指示事項を守ってお使いください。ご不明な点やアフターサービスについては、最寄りの弊社サービスハブにお問い合わせください。
- 本製品は、身体的、感覚的、または精神的な障害を有する人、および電動工具の使用経験や知識のない人（子供を含む）が使用することを意図して設計されていません。
該当者が作業する場合は、その安全に責任を持つ人が、安全で正しい本製品の使用方法を指導し、この責任者の監督および指導の下で本製品を使用してください。また、子供が本製品で遊ばないように、監督してください。
- 本製品を本来の使用目的以外で使用しないでください。本来の使用目的以外で使用したり、この取扱説明書に記載されていない方法で使用した場合の安全性や性能は、保証できません。
- 本製品を譲渡や転売、貸与される場合は、必ずこの取扱説明書も相手の方にお渡しください。
- この取扱説明書の著作権は、弊社が所有しています。この取扱説明書の全体または一部を弊社の事前の文書による同意なしに複写、編集、翻訳しないでください。また、読み取りのできるいかなる電子装置や機器（スキャナーなど）にも転写しないでください。
- この取扱説明書を紛失や損傷された場合は、速やかにご購入の販売店、または弊社にご連絡ください。
- 本製品を廃棄する場合は、各国・自治体の法令/条例に従って廃棄してください。
- この取扱説明書で説明している図やイラストは、抽象化/省略化している部分があります。

本製品の使用目的

本製品は、電源ケーブルによる電気の供給を受けることなく、周囲や作業場を照らすことができる照明器具として設計されています。

本製品は日本国内向けとして設計、製造されています。必ず、日本国内で使用してください。日本国外で使用した場合、保証は適用されず、修理依頼も受け付けをいたしません。また、製品性能が発揮されないばかりか、製品の破損や損傷につながる恐れがあります。

This product is designed and produced for use and sale in Japan only. No authorized service or warranty are provided outside of Japan.

保証 / 免責について

保証事項については、保証書に記載されています。本製品が故障した場合は、保証書の記載事項に従って修理いたします。

免責事項については、下記のとおりです。

- お客様の誤った使い方、取扱説明書に記載されていない使い方に起因する損害について、弊社は一切の責任を負いません。
- 本製品の品質・機能、および取扱説明書に関して、お客様の使用目的に対する適合性、市場性などについて、弊社は一切の保証をいたしません。また、本製品を使用した作業の結果や、そこから生じる直接的・間接的損害に対しても責任を負いません。
- 本製品、および取扱説明書を使用して得られる結果について、弊社は一切の保証をいたしません。

アフターサービスについて

修理は保証書に記載した最寄りの弊社サービスハブにご相談ください。

交換部品については、弊社の純正品をご使用ください。部品の購入については、ご購入の販売店、または最寄りの弊社サービスハブにご連絡ください。

なお、本製品に関するお問い合わせは、インターネットからでも可能です。下記のURLからお問い合わせください。

www.milwaukeekeetool.co.jp

オプション品について

本製品でご利用可能なオプション品については、最寄りの弊社サービスハブ、または弊社にお問い合わせください。

※充電器とバッテリーは、キット版をお買い上げの場合に付属します。キット版でない場合は、別途ご購入ください。

仕様

本体の仕様

点灯時間 / 光束 (※1)	高照度時	6 h / 2000 lm
	中照度時	12 h / 1000 lm
	低照度時	24 h / 500 lm
演色評価数 (CRI)		80
色温度		4000 K
バッテリー電圧		18 V
定格電力		14 W
質量 (バッテリー非装着時)		2.2 kg
質量 (2.0 Ah - 12.0 Ahバッテリー装着時)		2.6 kg - 3.7 kg
推奨動作温度		-18°C - +50°C
適合するバッテリーの型式		M18 バッテリー
適合する充電器の型式		M18バッテリー用充電器

※1：点灯時間は、5.0 Ahバッテリー装着時の目安です。バッテリーの状態や周囲温度によって、点灯時間は短くなることがあります。

お知らせ：

下記に記載した充電器とバッテリーは、キット版をお買い上げの場合に付属します。キット版でない場合は、別途お買い求めください。

充電器の仕様

型式	M12-18FC 充電器
入力電圧	単相AC100 V (50/60 Hz)
出力電圧	18 V
充電電流	6 A
充電時間 (5.0 Ahバッテリー充電時)	約59分 (※2)
質量	703 g

※2：充電時間は目安です。バッテリーの状態や周囲温度によって、充電時間は長くなることがあります。

バッテリーの仕様

型式	M18 バッテリー
出力電圧	18 V

その他、定格値などについては、バッテリー本体のラベルを参照してください。

本製品のラベルについて

本製品のラベルには、下記のマークが含まれることがあります。

本体に記されたマークとその内容



…… 危険/警告/注意マークです。



…… 取扱説明書をお読みください。



…… 光源を直視しないでください。



…… やけどに注意してください。



…… 挟まれる恐れがあるエリアに、手や指を入れないでください。



電動工具、充電器、バッテリーを廃棄する場合は、各国・自治体の法令/条例に従って廃棄してください。

…… リチウム電池（バッテリー）は、リサイクルできる資源です。使用済みのリチウム電池は、リサイクルのために弊社で回収しています。



…… 屋内での使用に限ります。



…… クラスIIIの感電保護マークです。

充電器に記されたマークとその内容



…… 取扱説明書をお読みください。



…… バッテリーを焼却しないでください。



…… 破損したバッテリーは使用せず、新しいバッテリーに交換してください。



電動工具、充電器、バッテリーを廃棄する場合は、各国・自治体の法令/条例に従って廃棄してください。

…… リチウム電池（バッテリー）は、リサイクルできる資源です。使用済みのリチウム電池は、リサイクルのために弊社で回収しています。



…… 屋内での使用に限ります。



…… タイムラグ型ヒューズマークです。（数値は製品により異なります）



…… 二重絶縁マークです。

バッテリーに記されたマークとその内容



…… 電圧マークです。







…… 直流マークです。

安全上のご注意

表示と記号について

この取扱説明書では、お使いになる人や他の人への危害/物的損害を未然に防止するため、必ずお守りいただくことを下記の表示と記号を使って説明しています。表示と記号の意味をよく理解した上で、本文をお読みください。

■ 誤った使い方をしたときに生じる内容を、下記の表示で説明しています。		■ お守りいただく内容を、下記の記号で説明しています。	
 警告	守らなければ、死亡または重傷を負う恐れがある内容です。		行為を強制したり、指示する内容を告げています。
 注意	守らなければ、傷害を負う恐れがある内容です。		禁止の行為であることを告げています。
注意	守らなければ、物的損害の恐れがある内容です。	「お知らせ」は、有益な情報に関する内容です。	







電動工具の取り扱いに関する安全事項

本製品は電動工具です。ここでは、電動工具の取り扱いに関する安全事項について説明しています。死亡や重傷、損害を防止するため、必ずお守りください。

警告

-  **この取扱説明書に記載されている事項をよく読み理解し、遵守する**
遵守しない場合は、死亡または重傷を負う恐れがあります。

作業環境に関する安全事項

-  **作業場は整理整頓し、明るくする**
整理整頓されていない暗い作業場や作業台は、転倒による負傷や製品材料の破損・損害を誘発させる原因になります。
-  **作業する箇所に、電線、水道管、ガス管などが無いことを十分確認し、これらに接触したり破損させないように作業する**
接触したり破損させると、感電・ショート・破裂・爆発・火災の恐れがあります。
-  **可燃性の液体、ガス、粉塵のある場所で使用しない**
電動工具や加工物から発生する火花により、発火や爆発の恐れがあります。
-  **健康を害する可能性のある材料の近くで作業しない**
材料から出る物質により、健康を害する恐れがあります。
-  **作業中は、子供や第三者を作業場に近づけない**
注意が散漫になり、作業に集中できなくなる恐れがあります。
-  **集塵機が接続できる電動工具では、集塵機を接続する**
集塵機を利用することで、粉塵による健康被害を低減させることができます。



警告

電気に関する安全事項



金属製のパイプや暖房器具、電子レンジ、冷蔵庫など、アースされている物に体が触れないように注意する

触れると、感電する恐れがあります。



電動工具を濡らさない

内部に液体が浸入すると、ショート（短絡）や感電の恐れがあります。雨にさらしたり、湿度の高い場所、濡れた場所で使用しないでください。

作業者に関する安全事項

作業に集中し、安全に対して注意する

注意を怠ると、事故につながる恐れがあります。



疲労していたり、薬物やアルコールを摂取している方は、電動工具を使用しないでください。また、夜間や悪天候で視界が不十分な場合も、電動工具を使用しないでください。

電動工具を使用するときは、周囲に子供や第三者が近づかないように注意して作業を行ってください。



作業時は適切な保護具を着用する

必要に応じて、保護メガネ、耳栓、防塵マスク、ヘルメット、安全靴などで体を保護してください。保護具で体を保護しない場合は、傷害を引き起こす原因になります。



無理のない姿勢で作業する

無理のある姿勢では、負傷する恐れがあります。常に足元をしっかりと安定させ、体のバランスを保つようにしてください。



高所作業時は、転落しないように注意し、下に人が居ないことを確認する

注意を怠ると転落したり、材料や工具などを落とした場合は、事故につながる恐れがあります。



適切な服装で作業する

不適切な服装により、回転部に巻き込まれたり、負傷する恐れがあります。特に、下記の点について注意してください。

- 袖口はとめ、体にフィットした服装を着用してください。
- 長い髪はまとめ、帽子を着用してください。
- 安全靴を着用してください。
- ネクタイやネックレスなどの装飾品は、着用しないでください。



その他、電動工具の使用に関する安全事項

電動工具の全ての部品や機能に異常がないことを点検する

異常がある場合は、使用中に負傷する恐れがあります。可動部の調整具合、締付け状態、取付け状態、破損状態などの全てについて点検してください。



傷や異常が見つかった場合や故障している場合は、直ちに使用を中止し、最寄りの弊社サービスハブまで、必ず点検・修理を依頼してください。

※軽微な部品交換など、お客様ご自身が整備される場合は、最寄りの弊社サービスハブにご相談ください。

作業前は、電動工具に損傷やスイッチ機能（始動 / 停止）の異常がないことを確認する



損傷や異常がある場合は、使用中に負傷する恐れがあります。直ちに使用を中止し、最寄りの弊社サービスハブまで、必ず点検・修理を依頼してください。

作業に適した能力を有する電動工具で作業する



安全に効率よく作業をするために、作業に適した能力を有する電動工具で作業してください。電動工具に無理な負荷がかかる作業は、おやめください。

電動工具を使用しないときの誤始動を防止する

電動工具が不意に始動すると、負傷する恐れがあります。下記の場合は、スイッチをオフにし、バッテリーを電動工具から取り外してください。



- 電動工具を調整する場合
- 工具（刃物、砥石、ビットなど）を交換する場合
- 保管や修理を行う場合
- その他、危険が予測される作業の場合

バッテリー装着時の電動工具の不意な始動を避ける

電動工具が不意に始動すると、負傷する恐れがあります。不意な始動を防止するため、下記の事項を遵守してください。



- バッテリーを電動工具に装着する前は、電動工具のスイッチがオフになっていることを確認してください。
- 電動工具のスイッチに指を掛けた状態で持ち歩かないでください。

電動工具は、使い方を熟知した方がのみが使用する



使い方を知らない場合は、負傷する恐れがあります。子供や使い方を知らない方が、電動工具を触らないように注意してください。

工具、アクセサリ、アタッチメントなどは、作業条件や作業内容に合わせて適切な物を選び、確実に取り付ける



不適切な工具を使用したり、取り付けが不確実な場合は、負傷する恐れがあります。

 **警告****電動工具のスイッチをオンする前に、調整キーやレンチなどを取り外す**

電動工具のスイッチをオンした途端に調整キーやレンチなどが回転し、負傷する恐れがあります。

電動工具の握り部に油やグリスなどが付着していないことを確認する

異物が付着している場合は、手が滑らないようにしっかりと、拭き取ってください。電動工具を落とすと、負傷する恐れがあります。

慣れている電動工具でも、注意して作業する

注意を怠ると、負傷する恐れがあります。

電動工具の保守 / 保管に関する安全事項**電動工具からバッテリーを取り外して保管する**

不意な始動により、思わぬ事故の原因になります。不意な始動を防止するため、バッテリーを取り外してから保管してください。

電動工具は、直射日光が当たる場所、温度や湿度の高い場所、液体がかかる場所、子供の手が届く場所に保管しない

保管場所が不適切な場合は、劣化に伴う故障、使用中の発熱・発火、負傷の原因になります。

電動工具を改造したり、分解しない

改造や分解は、電動工具の安全性を損う恐れがあります。また、保証の対象外になります。

騒音防止規制について **注意****騒音に配慮する**

騒音は、近隣の迷惑になります。騒音規制については、各国・自治体の法令 / 条例に従い、規制値以下で作業する必要があります。

状況に応じて、遮音壁などを設置し、作業してください。

本製品の取り扱いに関する安全事項

ここでは、本製品特有の取り扱いに関する安全事項について説明しています。「電動工具の取り扱いに関する安全事項」と共に、必ずお守りください。

警告

磁石機能を利用して本製品を高所に設置する場合は、本製品の落下防止対策を行う



対策を怠ると、本製品が落下した場合には、人に危害を及ぼしたり、本製品が損傷したりする恐れがあります。

- 本製品のベース部分には、磁石が埋め込まれています。この磁石によって、スチール製の壁や柱などに本製品を設置できます。
- 取付け面が汚れていたりすると、落下する原因になります。

ヘッドや取っ手には、物を乗せない

ヘッドや取っ手をハンガーや物置として使用すると、本製品が落下する恐れがあります。

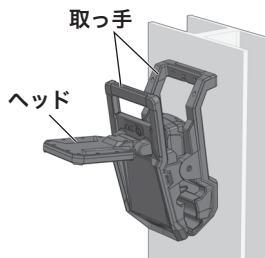

光源を直視したり、人や動物に向けたりしない

視力障害を引き起こしたり、眩惑したりすることで事故の原因につながります。また、ご自身も（遠くからでも）光源を直視しないように注意してください。



本製品を水溜まりや、水が溜まる恐れのある場所に設置しない

バッテリーは、本体の下部に取り付けます。不適切な場所に設置すると、感電や故障の恐れがあります。



使用中や使用後は、やけどに注意する

使用中や使用後は、ヘッド（照射部）が熱くなりやけどの恐れがあります。ヘッドでやけどをしないように注意し、燃えやすい物で覆ったり、燃えやすい物の上には置かないようにしてください。



本製品は、屋内で使用する

本製品は防水性能がありません。屋外で使用すると、感電や故障の恐れがあります。



本製品の光源を交換しない

本製品の光源は、交換できません。光源が寿命に達したら、本体の全体を交換する必要があります。

充電器・バッテリーの安全事項

ここでは、充電器・バッテリーの取り扱いに関する安全事項について説明しています。必ずお守りください。



警告

充電器・バッテリーの使用 / 取り扱いに関する安全事項

損傷した充電器やバッテリーは使用しない



発熱・発火・火災・感電の恐れがあります。また、バッテリーが発火した場合には、有害ガスや粉塵が発生する恐れがあります。

破損したバッテリーの処分については、お買い上げの販売店、または最寄りの弊社サービスハブにご相談ください。充電器やバッテリーを廃棄する場合は、お住まいの地域の条例 / 規則などに従ってください。

充電器やバッテリーの異常・故障時は、直ちに使用を中止する

使用を継続すると、感電・ショート・発煙・火災の恐れがあります。

<異常・故障例>



- 電源プラグ、電源ケーブルが異常に熱い、損傷している（充電器の場合）
- 液漏れ（バッテリーの場合）
- 変形したり、割れたりしている
- 煙が出たり、焦げ臭かったり、異常に熱いなど

このような場合は、直ちに使用を中止し、最寄りの弊社サービスハブまで、必ず点検・修理を依頼してください（電源プラグや電源ケーブルが損傷している場合は、危険を回避するために、製造元やサービス代理店、または電気の有資格者が交換する必要があります）。



充電器やバッテリーを改造したり、分解しない

遵守しない場合は、発火・感電・液漏れの原因になります。



充電器やバッテリーの端子をショート（短絡）させない

遵守しない場合は、発熱・発火・火災の恐れがあります。また、使用時や携行時のショート（短絡）を防止するために、充電器やバッテリーを金属（硬貨、鍵、釘など）と一緒に取り扱わないでください。



充電器やバッテリーを液体に浸したり、充電器やバッテリーに液体をかけたりにしない

液体（水、海水、化学薬品、漂白剤やその他の液体など）に浸したり、内部に液体が浸入すると、ショート（短絡）を引き起こし、発熱・発火・火災の恐れがあります。



充電器やバッテリーを落としたり、衝撃を与えない

遵守しない場合は、発熱・破裂の恐れがあります。

釘を刺したり他の工具などの鋭利なものによる衝撃、落下による衝撃、重量物の下敷きになるなど、過大な衝撃、振動や加重のかかった充電器やバッテリーは使用しないでください。



警告

充電時は、下記に注意する

遵守しない場合は、火災・感電・破裂の恐れがあります。



- 水滴がかからず、可燃性物質（可燃性ガス/粉塵/液体/紙・布類）のない換気のよい場所で充電してください。
- 火の近くや炎天下など高温の場所、湿度の非常に高い場所で充電しないでください。
- 充電中は、バッテリーを布などで覆わないでください。
- 子供を近づけないでください。

充電器の使用 / 取り扱いに関する安全事項



非充電式のバッテリーは充電しない

指定されていないバッテリーを充電すると、火災・破裂・液漏れの恐れがあります。



弊社製以外のバッテリーは充電しない

指定した弊社製のバッテリー以外は充電しないでください。

指定されていないバッテリーや他社製のバッテリーを充電すると、火災・破裂・液漏れの恐れがあります。



充電器の電源プラグは、ぬれた手で抜き差ししない

遵守しない場合は、火災・感電の恐れがあります。



充電器の電源ケーブルや電源プラグが損傷していたり、コンセントの差し込みがゆるいときは使わない

遵守しない場合は、感電・ショート・発火の恐れがあります。



充電器の電源ケーブルを傷つけない

遵守しない場合は、感電・ショート・発火の恐れがあります。

無理に曲げたり、引っ張ったり、ねじったり、高温部に近づけたり、重たいものをのせたり、加工したりしないでください。



充電器の通電中は、充電器の通気口をふさがない

遵守しない場合は、充電器内部が高温になり、発熱・発火・火災の恐れがあります。



充電が終わったら、充電器の電源プラグをコンセントから抜く

不意な事故を予防するために、充電が終わったら、充電器の電源プラグをコンセントから抜いてください。



警告

バッテリーの使用 / 取り扱いに関する安全事項



バッテリーは指定した充電器で充電する

他の充電器を使用したり、電源プラグやシガーライタなどから直接充電したりすると、火災・発熱・破裂・液漏れの恐れがあります。



バッテリーは指定された電動工具でのみ使用する

互換性のない機種で使用すると、火災・発熱・破裂・液漏れをする恐れがあります。



バッテリーを火中に投入したり、加熱しない

遵守しない場合は、火災・破裂の恐れがあります。

充電器・バッテリーの保守 / 保管に関する安全事項

外観に異常がないことを点検し、異物が付着している場合は拭き取る

傷や異常が見つかった場合は、直ちに使用を中止し、必ず点検・修理を依頼してください。



- 充電器やバッテリーを油や有機溶剤などで拭かないでください（樹脂部品の破損、劣化により液漏れなどが発生し、負傷の原因につながります）。
- 充電器の通気口に埃などが付着している場合は、取り除いてください（埃などで充電器内部の通気が不十分になることで、通電中に高温になり、発熱・発火・火災の恐れがあります）。

バッテリーから液漏れしている場合には、その液に触れたり、目に入らないように注意する

バッテリー液は、健康障害を引き起こす原因になります。液漏れしているバッテリーは、ゴム製の手袋などを着用し、手を保護してから適切に処分してください。



もしも触れたり、目に入った場合は、下記のように対処してください。

- 触れた場合：直ちに石鹸と水道水で液を洗い落とし、酢ですすぎ流してください。
- 目に入った場合：直ちに水道水で目を20分以上すすぎ、医師の診察を受けてください。
- 衣服に付着した場合：直ちに衣服を脱ぎ、処分してください。

充電器やバッテリーは、直射日光が当たる場所、温度や湿度の高い場所、液体がかかる場所、子供の手が届く場所で保管したり、使用や携行したりしない



保管場所が不適切な場合は、劣化に伴う故障・発熱・発火、感電の原因になります。また、保管時のショート（短絡）を防止するために、充電器やバッテリーを金属（硬貨、鍵、釘など）と一緒に保管しないでください。

- バッテリーは、130℃以上の温度や火にさらすと、爆発する恐れがあります。

安全上のご注意

バッテリーを末永く使用するために

バッテリーを末永く使用するために、下記の事項をお守りください。適正な環境下で保管されたバッテリーは、保管後約6か月間は通常の性能を発揮するように製造されています。

- バッテリーを100%に充電してから保管してください。
- 50°C以上の高温下での長期間の保管は避けてください（バッテリー電力低下の原因につながります）。
- 湿度が高い場所は、金属部品の錆や腐食の原因になります。
- 6か月以上使用していないバッテリーは、充電してから使用してください。
- 保管中は6か月ごとに状態を点検し、破損や腐食、液漏れなどの異常がないことを確認してください。異常がなければ、再度100%に充電して保管を継続してください。異常がある場合は、速やかに最寄りの弊社サービスハブにご相談ください。

バッテリーの保護機能について

使用中の電動工具に対して非常に高い駆動負荷が継続したり、ショート（短絡）が発生した場合は、電動工具に高い電流が流れます。

電動工具に高い電流が流れた場合、約2秒間本体が振動した後、バッテリーの保護のため、電動工具の電源はオフになりモーターは停止します。この場合はトリガーを放すことで、保護機能は解除されます。

また、極端な状況下では、バッテリーの内部温度が高くなりすぎる可能性があります。この場合、バッテリーの保護のため、電力が遮断されます。この場合はバッテリーを充電器に置いて充電することで、保護機能は解除されます。

リチウム電池の輸送について

電力量が100 Whを超えるリチウム電池（バッテリー）は、危険物に分類されます。

このリチウム電池の輸送については、各国・自治体の法令/条例、運送会社、輸送会社などの規程等に従う必要があります。詳しくは、運送会社、輸送会社などにお問い合わせの上、その指示に従ってください。

リチウム電池のリサイクルについて



リチウム電池（バッテリー）は、リサイクルできる資源です。

使用済みのリチウム電池は、リサイクルのために弊社で回収しています。お買い上げの販売店、または最寄りの弊社サービスハブまで持参ください。



警告

不要になったリチウム電池（バッテリー）は、一般家庭ゴミとして廃棄しない

リチウム電池がゴミ収集車内などで破裂・ショート（短絡）し、発火・発煙の恐れがあります。

また、発火した場合や焼却した場合には、有害ガスなどが発生する恐れがあります。

バッテリーを廃棄する場合は、お住まいの地域の条例 / 規則などに従ってください。



- MEMO -

ヘッド

ヘッドの向きは調整できます。
照射方向の調整方法：☞ 47 ページ

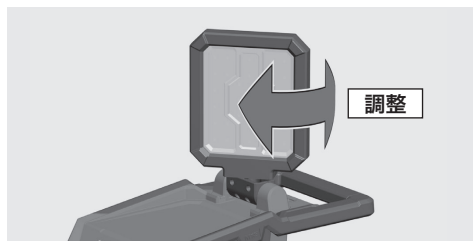
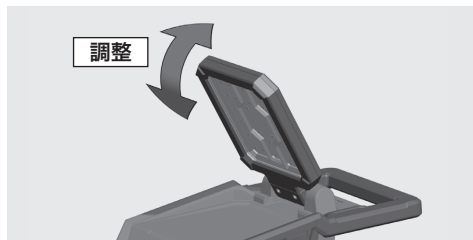

クリップ

クリップになっています。柱や梁などに挟み、
本製品を設置できます。
設置方法：☞ 48 ページ



ベース

ベースは磁石になっています。スチール製の
壁や柱などに本製品を設置できます。
設置方法：☞ 48 ページ

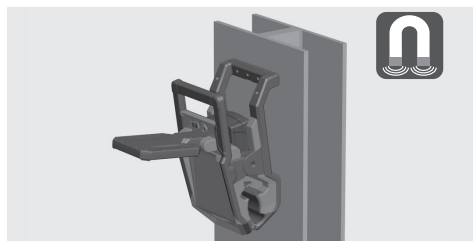

照度切替えスイッチ

押すごとに、下記の順序で照度が切り替わります
(3段階切替え)。

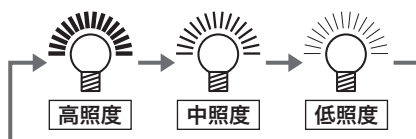
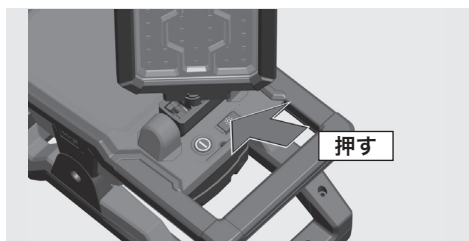

照度は、電源スイッチをオフにしても、そのときの状態を記憶しています。

電源スイッチをオンにすると、最後に設定した状態で照射されます。

電源スイッチ

押すごとに、電源のオン / オフが切り替わります。

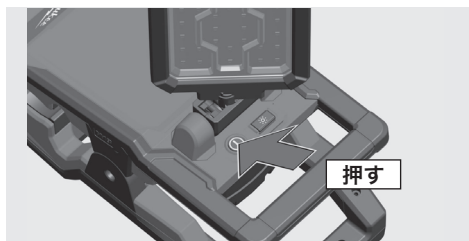

バッテリー

バッテリーの取付け方 / 取外し方：👉 46 ページ

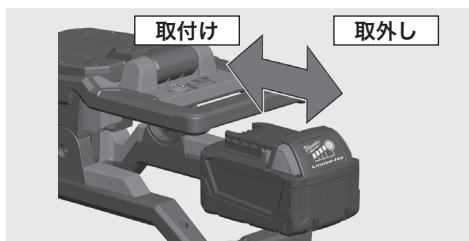

お知らせ:

充電器は、キット版をお買い上げの場合に付属します。
キット版でない場合は、別途お買い求めください。

充電ランプ (M12 バッテリー用)

M12 バッテリーの充電時に点灯 / 点滅します
(☞ M12 バッテリー用の機能について)。

ランプの状態	内容
赤点灯	充電中
緑点滅	80%の充電完了
緑点灯	100%の充電完了
赤と緑の点滅	バッテリーの異常・差込み不良
赤点滅	バッテリーの温度異常 (※1)

※1: バッテリーの温度が0~55°Cの範囲にない場合は、充電の待機状態になります。0~55°Cの範囲になると自動的に点滅から点灯に変わり、充電が始まります。

バッテリーマウント部 (M12 バッテリー用)

M12 バッテリーの充電時、ここに M12 バッテリーを差し込みます (☞ M12 バッテリー用の機能について)。

製品ラベル

製品ラベル上のアイコンは、下記の状態を示します。
充電ランプの点灯パターンについて:

アイコン	ランプの状態	内容
	赤点灯	充電中
	緑点滅	まもなく充電完了
	緑点灯	100%の充電完了
	赤と緑の点滅	バッテリーの異常・差込み不良、充電器の異常
	赤点滅	バッテリーの温度異常 (※1、※2)
	赤点滅	充電準備中

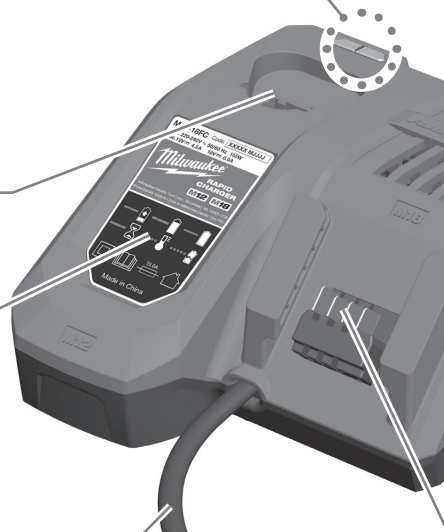

電源ケーブル

M12 バッテリー用の機能について:

本キット版は、18V仕様です。
従って、本キット版のM18バッテリーに対しては、M12バッテリー用の機能をご利用いただけません。本キット版以外に、弊社製M12バッテリーをお持ちの場合は、M12バッテリーの充電ができます。

充電ランプ (M18 バッテリー用)

M18 バッテリーの充電時に点灯 / 点滅します。

ランプの状態	内容
赤点灯	充電中
緑点滅	80%の充電完了
緑点灯	100%の充電完了
赤と緑の点滅	バッテリーの異常・差込み不良
赤点滅	バッテリーの温度異常 (※2)

※2: バッテリーの温度が0~65°Cの範囲にない場合は、充電の待機状態になります。0~65°Cの範囲になると自動的に点滅から点灯に変わり、充電が始まります。

お知らせ:

バッテリー側にあるバッテリー残量チェックボタンを押すことで、バッテリー側のランプでも充電状態を確認することができます (M18バッテリーのみ)。

ただし、この場合、バッテリー残量チェックボタンを押してから1分間が経過するまでは、充電器からバッテリーを取り外さないでください (取り外した場合は、表示が不正確になります)。



M18バッテリー

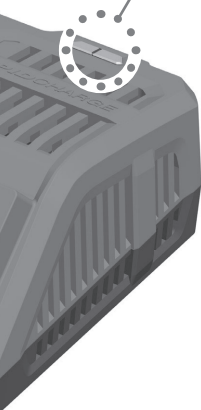

バッテリーマウント部(M18 バッテリー用)

M18 バッテリーの充電時、ここに M18 バッテリーを差し込みます。

充電方法: 45 ページ

ランプの状態	充電状態
	充電0%
	充電10%未満
	充電10~32%
	充電33~54%
	充電55~77%
	充電78~100%

お知らせ:

本製品は、M12バッテリーとM18バッテリーを同時にセットして充電することができます。この場合、最初にセットした側のバッテリーから充電されます。

お知らせ:

- バッテリーは、キット版をお買い上げの場合に付属します。キット版でない場合は、別途お買い求めください。
- 新品時や長期間保管していたときは、充電してからお使いください。

※ イラストは、代表的なバッテリーのイメージです。実際の外観は、購入されたバッテリーの形状によって異なります。

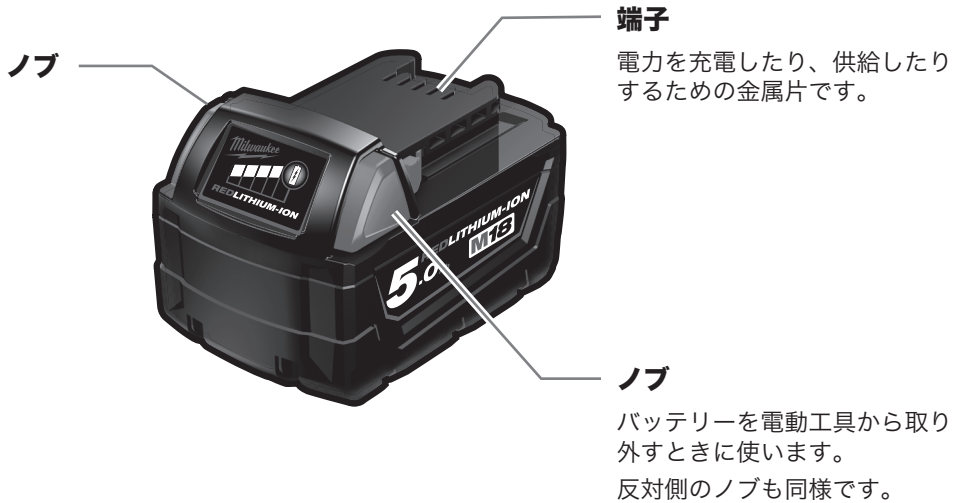

端子

電力を充電したり、供給したりするための金属片です。

ノブ

バッテリーを電動工具から取り外すときに使います。
反対側のノブも同様です。

充電方法

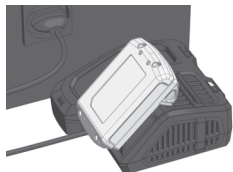

お知らせ:

充電状態は、「各部のなまえ・機能」(☞ 43ページ)に記載したランプで適宜確認してください。

- 1** 充電器の電源プラグを AC コンセントに差し込む。

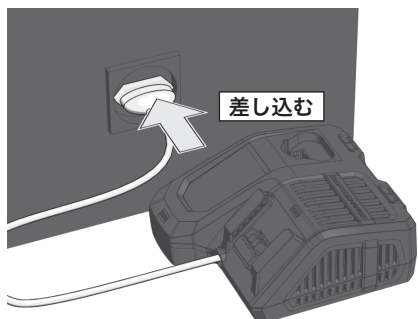

- 2** バッテリーマウント部に、バッテリーを差し込む。

▶ 充電ランプ (赤) が点灯し、充電が始まります。

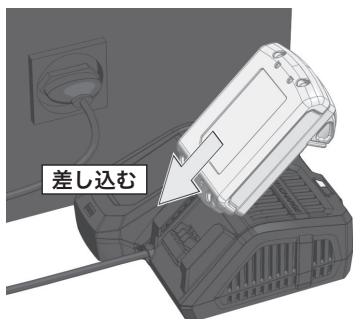

- 3** 充電が完了したら、バッテリーを取り外す。

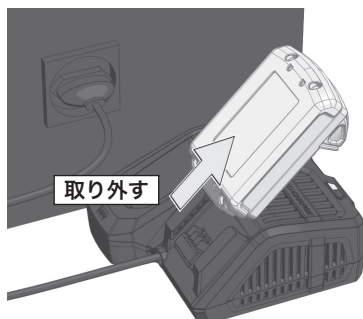

- 4** 充電器の電源プラグを AC コンセントから抜く。



警告

バッテリーを取り付ける前に、電源スイッチがオフになっていることを確認してください。

電源スイッチがオンになっている場合には、バッテリーを取り付けた瞬間にライトが点灯し、目に照射されることで視力障害を引き起こしたり、眩惑したりすることで事故の原因につながります。

取付け方

- 1 「カチッ」と音がするまで、バッテリーを差し込む。

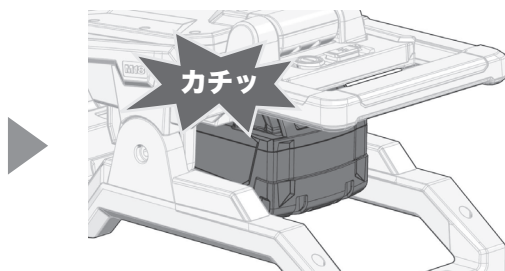
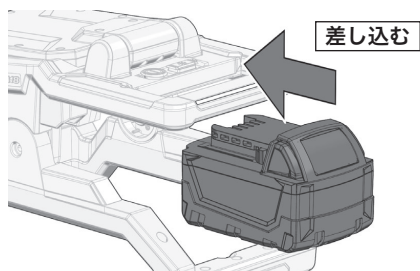

取外し方

- 1 バッテリーの両側のノブを押えながら、バッテリーを引き抜く。

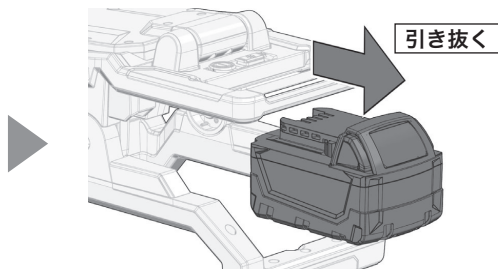
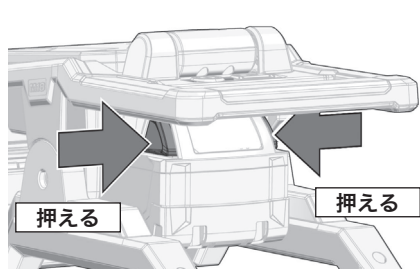

照射方向の調整方法

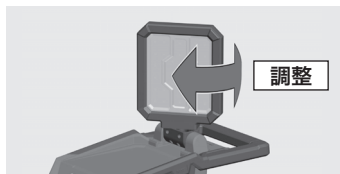
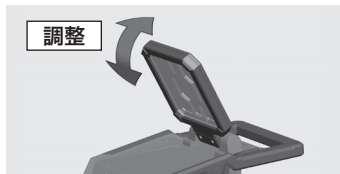

警告

光源を直視したり、人や動物に向けたりしないでください。

視力障害を引き起こしたり、眩惑したりすることで事故の原因につながります。また、ご自身も（遠くからでも）光源を直視しないように注意してください。

- 1 ヘッドを回し、照射角度を調整する。

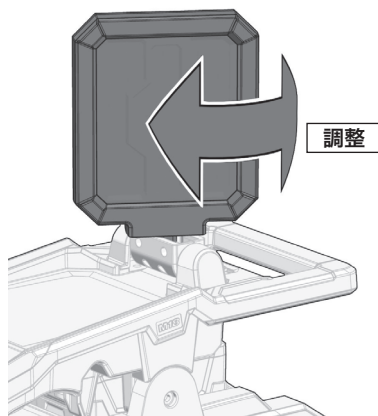
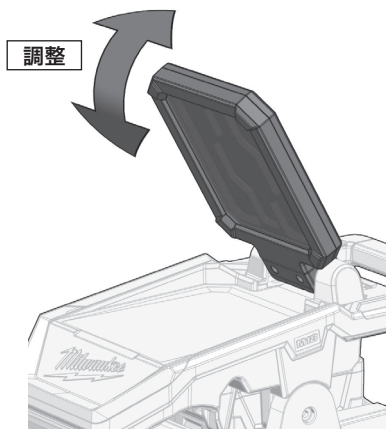

- 2 保管時は、ヘッドの角度を戻し、ヘッドを倒す。

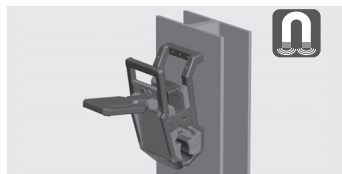

警告

ヘッドや取っ手には、物に乗せないでください。

ヘッドや取っ手をハンガーや物置として使用すると、本製品が落下する恐れがあります。

水溜まりや、水が溜まる恐れのある場所に設置しないでください。

不適切な場所に設置すると、感電や故障の恐れがあります。

注意

クリップを利用して設置する場合は、開いたクリップに手や指を入れないでください。

手や指を入れると、挟まれて負傷する原因になります。

床（フロア）に設置する場合

- 1 ベースを床に設置し、照射角度を調整する（☞ 47 ページ）。



クリップを利用する場合

- 1 取っ手を握り、クリップを開く。

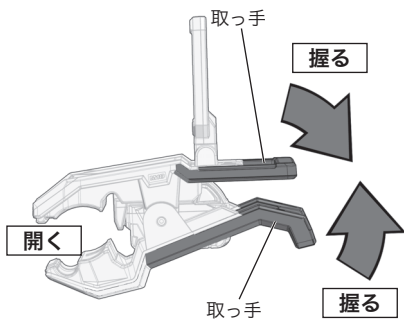

警告

ベースの磁石機能を利用して高所に設置する場合は、
本製品の落下防止対策を行ってください。

ヘッドに衝撃が加わると、落下する原因になります。

注意

凹みや傷が付いても問題がない物に設置してください。

設置面の材質によっては、凹みや傷が付く場合があります。

2 クリップを柱や梁などに挟む。

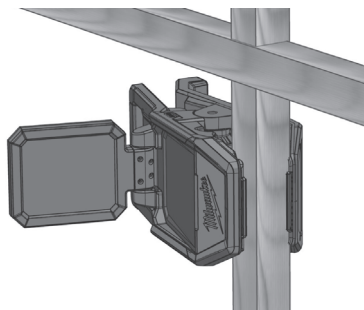

取付け例

スチール製の構造物に設置する場合

1 ベースの磁石機能を利用し、スチール製の壁や柱、板に取り付ける。

- 1.6 mm以上の厚みがあるスチール面に取り付けてください。

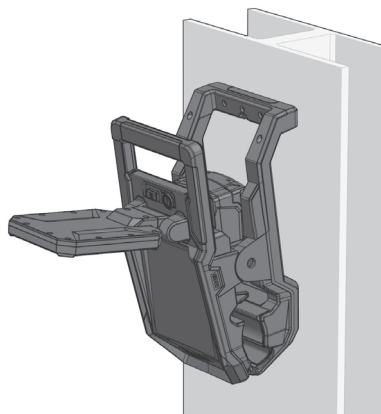

取付け例



お手入れをするときは、下記をお守りください。

遵守しない場合は、負傷したり、感電・発熱・発火・火災の恐れがあります。

- マグネットワークライト（本体）は、バッテリーを取り外してからお手入れしてください。
- 充電器は、充電器の電源プラグをACコンセントから抜いてからお手入れしてください。
- マグネットワークライト（本体）・充電器・バッテリーは、絶対に水洗いをしないでください（内部に水が侵入し、感電・発熱・発火・火災・故障の原因につながります）。
- 充電器・バッテリーをお手入れするときは、指や金属で充電器・バッテリーの端子に触れないように注意してください（感電・発熱・発火・火災の原因につながります）。
- マグネットワークライト（本体）・充電器・バッテリーを油や有機溶剤などで拭かないでください（樹脂部品の破損、劣化による発熱・発火・火災の原因につながります）。

お手入れのし方

マグネットワークライト（本体）・充電器・バッテリーが汚れた場合は、乾いたやわらかい布で汚れを拭き取るか、またはやわらかい布に水を浸し、かたく絞ってから汚れを拭き取ってください。

汚れがひどいときは、薄めた中性洗剤をやわらかい布にしみこませて拭き取った後、洗剤分を取り除いてください。

故障かな?と思ったときは

故障かな?と思ったときは、下記の内容を点検してください。改善されない場合は、最寄りの弊社サービスハブにお問い合わせください。

症状	原因	処置
点灯しない/ バッテリー残量モニターランプが 点灯しない	バッテリー残量が少ない	バッテリーを充電してください。
	バッテリーの取付け不良	バッテリーが正しく確実に装着されていることを確認してください。
	バッテリーの端子接触不良	バッテリーを取り外し、端子に異物が付着していないことを確認してください。異物は除去してください。
	本体またはバッテリーの故障	<p>同一の弊社製バッテリーを複数個お持ちの場合は、別のバッテリーを本体に取り付けて、点灯できるかを確認してください。</p> <ul style="list-style-type: none"> ● 点灯できる場合は、バッテリーの故障が考えられます。 ● 点灯できない場合は、本体の故障が考えられます。 <p>同一のバッテリー仕様で、別の弊社製電動工具をお持ちの場合は、その電動工具にバッテリーを取り付けて、始動できるかを確認してください。</p> <ul style="list-style-type: none"> ● 始動できる場合は、本体の故障が考えられます。 ● 始動できない場合は、バッテリーの故障が考えられます。
作業中に消灯する	バッテリー残量が少ない	バッテリーを充電してください。
	バッテリーの保護機能が働いている(軽度)	トリガーを放すことで保護機能は解除されます。
	バッテリーの保護機能が働いている(重度)	バッテリーを充電することで保護機能は解除されます。
充電時間が長い/使用時間が短い	新品バッテリー 長期間保管していたバッテリー	<p>バッテリーの新品時や長期間保管していたバッテリーは、充電時間が長くなったり、放電量が減少したりすることがあります。</p> <p>2~3回充電と使用を繰り返してください。改善されない場合は、バッテリーの寿命が考えられます。</p>

ご不明な点や修理につきましては、お買い上げの販売店、または弊社までお問い合わせください。

ミルウォーキーツール・ジャパン合同会社

〒173-0026

東京都板橋区中丸町13-1 ゲオタワー池袋2階

Phone : 03-6905-8940 (サービスハブ)

E-Mail : CustomerService@milwaukeeetool.co.jp

Web Site : www.milwaukeeetool.co.jp

- MEMO -

- MEMO -

- MEMO -

発行日：2024年09月05日

Manual No.：01621200401Q-01A